

141st
IPU



Assembly
Belgrade (Serbia)
13 - 17 October 2019

الجمعية العامة الـ141 للاتحاد البرلماني الدولي

بلغراد (صربيا)

17-13 تشرين الأول/أكتوبر 2019



Inter-Parliamentary Union
For democracy. For everyone.

130

years of empowering parliamentarians

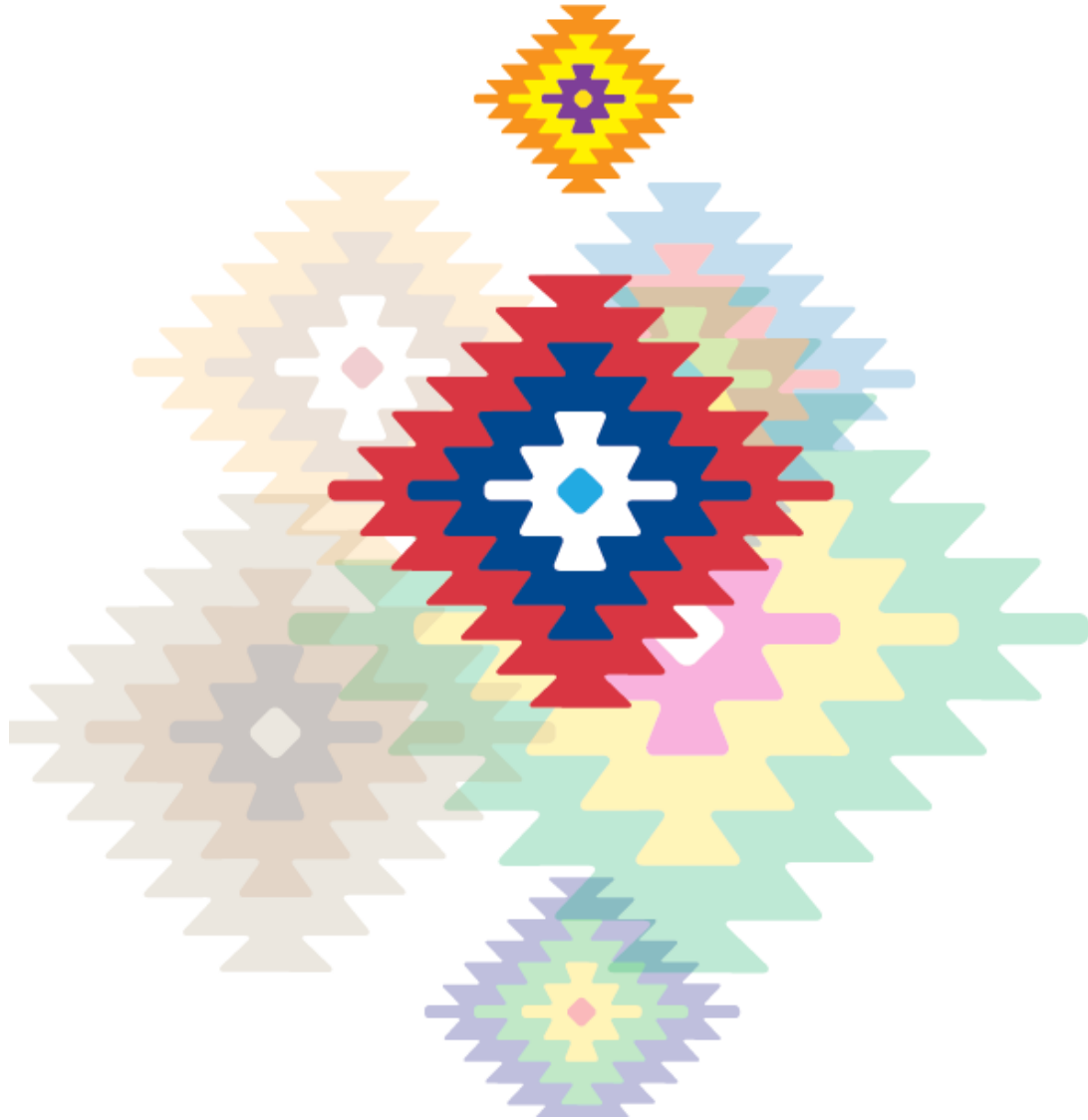

ترجمة الأمانة العامة للاتحاد البرلماني العربي

الكتيب الإرشادي للجمعية العامة الـ141

17-13 تشرين الأول/أكتوبر 2019

بلغراد، صربيا



الصفحة	المحتويات
01	الافتتاح الرسمي وأماكن الاجتماعات
02-01	حفلات الاستقبال الرسمية والفعاليات الأخرى
11-03	الجدول الزمني للجمعية العامة الـ141 للاتحاد البرلماني الدولي والاجتماعات ذات الصلة
12	ترتيبات الجلوس في قاعات الاجتماعات
13	جدول أعمال الجمعية العامة
16-14	جداول أعمال الجمعية اللجان الدائمة
18-17	تسجيل المتحدثين ومدة الكلام في المناقشة العامة
	معلومات إضافية
20-19	مكتب التسجيل والمعلومات
21-20	جدول الأصوات في الجمعية العامة
22-21	وثائق الجمعية العامة
22	توزيع الرسائل والوثائق غير الرسمية
22	نتائج الجمعية والاجتماعات ذات الصلة
22	المحاضر الموجزة للمناقشات
22	تقديم الوثائق ومراقبتها
23	توزيع الوثائق
23	الترجمة الفورية
24	خدمة الصحافة
24	وسائل التواصل الاجتماعي
25	ضمان عقد جمعية آمنة ومحترمة
25	قاعات اجتماعات غير رسمية وثنائية
27-25	خدمة المعلومات والنقل
28	خدمات كتابة النصوص، وتصوير المستندات، والطباعة عند الطلب
28	الانترنت وخدمة الواي فاي
28	تطبيق الجمعية



29	الخدمة الطبية	
29	غرفة الصلاة	
29	سياسة عدم التدخين	
30-29	التسهيلات	
31	وفد الجمعية الوطنية لجمهورية صربيا إلى الجمعية العامة الـ141 للاتحاد البرلماني الدولي	
32	الهيئات القانونية	
32	الجمعية العامة للاتحاد البرلماني الدولي	
33	المجلس الحاكم للاتحاد البرلماني الدولي	
39-33	اللجنة التنفيذية	
41-40	رئاسة الاتحاد البرلماني الدولي والأمانة العامة للجمعية	
43-42	جمعية الأمناء العامين للبرلمانات الوطنية	
44	الهيئات الحاكمة لجمعية الأمناء العامين للبرلمانات الوطنية	
46-45	الرحلات	
48-47	مخطط طوابق مكان انعقاد الجمعية	
52-49	قائمة بفنادق الجمعية المعتمدة	
59-53	قائمة السفارات والقنصليات في بلغراد	



الافتتاح الرسمي وأماكن الاجتماعات

سيجري حفل افتتاح الجمعية العامة الـ141 للاتحاد البرلماني الدولي يوم الأحد، 13 تشرين الأول/أكتوبر، عند الساعة 19:30، في قاعة بلو، في مركز المؤتمرات سافا، بحضور معالي السيد ألكسندر فوتشيك، رئيس جمهورية صربيا.

وللدخول إلى حفل الافتتاح وجميع الفعاليات الرسمية الأخرى التي ستعقد خلال الجمعية العامة، يرجى من المشاركين ارتداء إشارة التعريف الخاصة بهم وتقديم الدعوة المناسبة.

إن الجلسات العامة للجمعية ولجانها الدائمة، وكذلك اجتماعات المجلس الحاكم للاتحاد البرلماني الدولي، واللجنة التنفيذية، ومنتدى النساء البرلمانيات، ولجنة حقوق الإنسان للبرلمانيين، واجتماعات جمعية الأمناء العامين للبرلمانات الوطنية، ستُعقد أيضاً في مركز المؤتمرات سافا.

حفلات الاستقبال الرسمية والفعاليات الأخرى

حفل استقبال للجنة التنفيذية للاتحاد البرلماني الدولي

المضيف : سعادة السيد مايا كوشكوفيتش، رئيسة الجمعية الوطنية في صربيا

التاريخ والزمان : 11 تشرين الأول/أكتوبر 2019، الساعة 19:00

المكان : سكا دارليجا، مطعم دفا جيلينا، بلغراد

حفل الافتتاح والاستقبال

المضيف : سعادة السيد مايا كوشكوفيتش، رئيسة الجمعية الوطنية في صربيا

التاريخ والزمان : 13 تشرين الأول/أكتوبر 2019، الساعة 19:30

المكان : قاعة بلو، مركز المؤتمرات سافا



حفل استقبال على شرف رؤساء الوفود (فقط)

المضيف : سعادة السيد مايا كوشكوفيتش، رئيسة الجمعية الوطنية في صربيا

التاريخ والزمان : 14 تشرين الأول/أكتوبر 2019، الساعة 19:00

المكان : القاعة المركزية، الجمعية الوطنية، بلغراد

ليلة السفارات

التاريخ : 14 تشرين الأول/أكتوبر 2019

حفل استقبال تكريماً لمنتدى النساء البرلمانيات

المضيف : سعادة السيد مايا كوشكوفيتش، رئيسة الجمعية الوطنية في صربيا

التاريخ والزمان : 15 تشرين الأول/أكتوبر 2019، الساعة 19:00

المكان : بلي دفور، بلغراد

أمسية ثقافية

المضيف : سعادة السيد مايا كوشكوفيتش، رئيسة الجمعية الوطنية في صربيا

التاريخ والزمان : 16 تشرين الأول/أكتوبر 2019، الساعة 19:00

المكان : قاعة كومبانك ، بلغراد

حفل استقبال على شرف الأمناء العامين

المضيف : السيد سردحان سميلجانينك، الأمين العام للجمعية الوطنية في صربيا

التاريخ والزمان : 16 تشرين الأول/أكتوبر 2019، الساعة 17:00

المكان : القاعة المركزية، الجمعية الوطنية، بلغراد



الجدول الزمني للجمعية العامة الـ141 للاتحاد البرلماني الدولي والاجتماعات ذات الصلة

بلغراد، من 13 إلى 17 تشرين الأول/أكتوبر 2019

الخميس 10 تشرين الأول/أكتوبر 2019

18:00-14:00 بدء التسجيل

البهو، المبنى أ (A)، مركز المؤتمرات سافا

18:00-14:30 اللجنة الفرعية للتمويل*

قاعة Art Café (الطابق الأرضي)، المبنى ب (B)، مركز المؤتمرات سافا



الجمعة 11 تشرين الأول/أكتوبر 2019

13:00-10:00 اللجنة التنفيذية*

18:00-15:00 قاعة Art Café (الطابق الأرضي)، المبنى ب (B)، مركز المؤتمرات سافا



السبت 12 تشرين الأول/أكتوبر 2019

10:00-09:00 مجموعة الشراكة بين الرجال والنساء (الجندرية)*

قاعة Art Café (الطابق الأرضي)، المبنى ب (B)، مركز المؤتمرات سافا

13:00-09:30 لجنة حقوق الإنسان للبرلمانيين*

القاعة 1/3 (الطابق الأول)، المبنى أ (A)، مركز المؤتمرات سافا

13:00-10:00 اللجنة التنفيذية*

قاعة Art Café (الطابق الأرضي)، المبنى ب (B)، مركز المؤتمرات سافا

18:00-14:30 لجنة حقوق الإنسان للبرلمانيين*

القاعة 1/3 (الطابق الأول)، المبنى أ (A)، مركز المؤتمرات سافا

18:00-15:00 اللجنة التنفيذية*

قاعة Art Café (الطابق الأرضي)، المبنى ب (B)، مركز المؤتمرات سافا



* جلسة مغلقة

مكتب النساء البرلمانيات*	10:00-09:00	
قاعة Art Café (الطابق الأرضي)، المبنى ب (B)، مركز المؤتمرات سافا		
اجتماع المستشارين وأمناء الوفود	10:30-09:30	
القاعة 0/2 (الطابق الأرضي) ، المبنى أ (A)، مركز المؤتمرات سافا		
منتدى النساء البرلمانيات	13:00-10:30	
المدرج (الطابق الأرضي) ، المبنى ب (B)، مركز المؤتمرات سافا		
اجتماع مع رؤساء المجموعات الجيوسياسية ورؤساء اللجان الدائمة*	13:00-11:00	
قاعة Art Café (الطابق الأرضي)، المبنى ب (B)، مركز المؤتمرات سافا		
مجموعة مسهلي الحوار حول قبرص*	13:00-11:00	
القاعة 1/15 (الطابق الأول) ، المبنى أ (A)، مركز المؤتمرات سافا		
المجموعة الفرعية لمنتدى النساء البرلمانيات	13:00-11:30	
القاعة 0/3 (الطابق الأرضي)، المبنى أ (A)، مركز المؤتمرات سافا		
منتدى النساء البرلمانيات	17:30-14:30	
المدرج (الطابق الأرضي)، المبنى ب (B)، مركز المؤتمرات سافا		
لجنة حقوق الإنسان للبرلمانيين*	18:00-14:30	
القاعة 1/3 (الطابق الأول)، المبنى أ (A)، مركز المؤتمرات سافا		
الفريق الاستشاري رفيع المستوى المعني بمكافحة الإرهاب والتطرف العنيف*	18:30-15:00	
قاعة Art Café (الطابق الأرضي)، المبنى ب (B)، مركز المؤتمرات سافا		
حفل الافتتاح	20:30-19:30	
قاعة بلو، المبنى ب (B)، مركز المؤتمرات سافا		

*جلسة مغلقة

اللجنة التوجيهية (لجنة التسيير) للجمعية العامة*	09:00-08:00	
قسم الوفود 8 (الطابق الأرضي)، المبنى أ (A)، مركز المؤتمرات سافا		
مجلس منتدى البرلمانين الشباب*	10:00-09:00	
قاعة Art Café (الطابق الأرضي)، المبنى ب (B)، مركز المؤتمرات سافا		
المجلس الحاكم	11:00-09:00	
القاعة 0/1 (الطابق الأرضي)، المبنى أ (A)، مركز المؤتمرات سافا		
اللجنة الدائمة للديمقراطية وحقوق الإنسان	13:00-09:00	
مناقشة مشروع القرار حول تحقيق التغطية الصحية الشاملة بحلول عام 2030: دور البرلمانات في ضمان الحق في الصحة.		
المدرج (الطابق الأرضي)، المبنى ب (B)، مركز المؤتمرات سافا		
اللجنة الدائمة للتنمية المستدامة والتمويل والتجارة	13:00-09:00	
- مناقشة حول تطبيق نظم الرقمنة والاقتصاد الدائري لتحقيق أهداف التنمية المستدامة، لا سيما تلك المسؤولة عن الاستهلاك والإنتاج		
- الجزء المتعلق بالتحضيرات للاجتماع البرلماني في مؤتمر الأمم المتحدة المعني بتغير المناخ (الدورة الخامسة والعشرون لمؤتمر الأطراف) في تشيلي في كانون الأول/ديسمبر 2019		
القاعة 0/3 (الطابق الأرضي)، المبنى أ (A)، مركز المؤتمرات سافا		
اجتماع جمعية الأمناء العامين للبرلمان الوطنية	12:30-11:00	جمعية الأمناء العامين للبرلمان الوطنية
القاعة 0/2 (الطابق الأرضي)، المبنى أ (A)، مركز المؤتمرات سافا		
الجمعية العامة: بداية المناقشة العامة حول موضوع تعزيز القانون الدولي: الأدوار والآليات البرلمانية ومساهمة التعاون الإقليمي	13:00-11:00	
القاعة 0/1 (الطابق الأرضي)، المبنى أ (A)، مركز المؤتمرات سافا		
لجنة تعزيز احترام القانون الإنساني الدولي*	13:00-11:00	
قاعة Art Café (الطابق الأرضي)، المبنى ب (B)، مركز المؤتمرات سافا		
صورة جماعية - جميع رؤساء الوفود	13:00	

* جلسة مغلقة

تابع الإثنين 14 تشرين الأول/أكتوبر 2019

الجمعية العامة: المناقشة العامة	17:00-14:30	
القاعة 0/1 (الطابق الأرضي)، المبنى أ (A)، مركز المؤتمرات سافا		
اجتماع جمعية الأمناء العامين للبرلمانات الوطنية	17:30-14:30	
القاعة 0/2 (الطابق الأرضي)، المبنى أ (A)، مركز المؤتمرات سافا		
لجنة شؤون الشرق الأوسط	17:30-14:30	
قاعة Art Café (الطابق الأرضي)، المبنى ب (B)، مركز المؤتمرات سافا		
لجنة حقوق الإنسان للبرلمانيين*	18:00-14:30	
القاعة 1/3 (الطابق الأول)، المبنى أ (A)، مركز المؤتمرات سافا		
اللجنة الدائمة للديمقراطية وحقوق الإنسان	18:30-14:30	
صياغة مشروع القرار في الجلسة العامة حول تحقيق التغطية الصحية الشاملة بحلول عام 2030: دور البرلمانات في ضمان الحق في الصحة.		
المدرج (الطابق الأرضي)، المبنى ب (B)، مركز المؤتمرات سافا		
منتدى البرلمانيين الشباب في الاتحاد البرلماني الدولي	18:30-14:30	
القاعة 0/3 (الطابق الأرضي)، المبنى أ (A)، مركز المؤتمرات سافا		
الجمعية العامة: -قرار حول البند الطارئ	18:30-17:00	
القاعة 0/1 (الطابق الأرضي)، المبنى أ (A)، مركز المؤتمرات سافا		

الثلاثاء 15 تشرين الأول/أكتوبر 2019



مكتب اللجنة الدائمة لشؤون الأمم المتحدة*	10:30-09:00	
قاعة Art Café (الطابق الأرضي)، المبنى ب (B)، مركز المؤتمرات سافا		
مكتب اللجنة الدائمة للتنمية المستدامة والتمويل والتجارة*	10:30-09:00	
القاعة 1/15 (الطابق الأول)، المبنى أ (A)، مركز المؤتمرات سافا		
الجمعية العامة	13:00-09:00	
-مناقشة حول البند الطارئ،	10:00-09:00	
-مواصلة المناقشة العامة	12:00-10:00	
-جزء خاص لإحياء الذكرى السنوية الـ130 للاتحاد البرلماني الدولي	13:00-12:00	
القاعة 0/1 (الطابق الأرضي)، المبنى أ (A)، مركز المؤتمرات سافا		

*جلسة مغلقة

اللجنة الدائمة للديمقراطية وحقوق الإنسان	13:00-09:00	
الانتهاء من صياغة مشروع القرار في الجلسة العامة حول تحقيق التغطية الصحية الشاملة بحلول عام 2030: دور البرلمان في ضمان الحق في الصحة.		
المدرج (الطابق الأرضي)، المبنى ب (B)، مركز المؤتمرات سافا		
لجنة حقوق الإنسان للبرلمانيين*	13:00-09:30	
القاعة 1/3 (الطابق الأول)، المبنى أ (A)، مركز المؤتمرات سافا		
اجتماع جمعية الأمناء العامين للبرلمانات الوطنية	12:30-10:30	جمعية الأمناء العامين للبرلمانات الوطنية
القاعة 0/2 (الطابق الأرضي)، المبنى أ (A)، مركز المؤتمرات سافا		
مكتب اللجنة الدائمة للسلم والأمن الدوليين*	12:30-11:00	
قاعة Art Café (الطابق الأرضي)، المبنى ب (B)، مركز المؤتمرات سافا		
ورشة عمل حول عدم إغفال أحد في التمثيل السياسي: الحصص الجندرية وحصص الشباب	12:30-11:00	
القاعة 0/3 (الطابق الأرضي)، المبنى أ (A)، مركز المؤتمرات سافا		
الفريق الاستشاري المعني بالصحة* (باللغة الإنجليزية فقط)	14:00-11:00	
القاعة 1/15 (الطابق الأول)، المبنى أ (A)، مركز المؤتمرات سافا		
لجنة شؤون الشرق الأوسط*	16:00-14:30	
القاعة 0/3 (الطابق الأرضي)، المبنى أ (A)، مركز المؤتمرات سافا		
حوار رؤساء البرلمانات المشاركين*	17:30-14:30	
مائدة مستديرة وجلسات فرعية		
القاعات 1/3 و 1/15 (الطابق الأول)، المبنى أ (A)، مركز المؤتمرات سافا		
اجتماع جمعية الأمناء العامين للبرلمانات الوطنية	17:30-14:30	جمعية الأمناء العامين للبرلمانات الوطنية
القاعة 0/2 (الطابق الأرضي)، المبنى أ (A)، مركز المؤتمرات سافا		
اللجنة الدائمة للسلم والأمن الدوليين	18:30-14:30	
- حلقة نقاش بشأن تنفيذ قرار العام 2014 بعنوان نحو عالم خالٍ من الأسلحة النووية: مساهمة البرلمانات		
- حلقة نقاش حول موضوع تجريم غسل الأموال		
المدرج (الطابق الأرضي)، المبنى ب (B)، مركز المؤتمرات سافا		

* جلسة مغلقة

تابع الثلاثاء 15 تشرين الأول/أكتوبر 2019

الجمعية العامة	18:30-14:30	
مواصلة المناقشة العامة		
القاعة 0/1 (الطابق الأرضي)، المبنى أ (A)، مركز المؤتمرات سافا		
لجنة الصياغة المحتملة حول البند الطارئ*	18:30-14:30	
قاعة Art Café (الطابق الأرضي)، المبنى ب (B)، مركز المؤتمرات سافا		
ورشة عمل حول اتفاقية الأمم المتحدة لحقوق الطفل: 30 سنة من الإنجازات والتحديات: وجهات نظر برلمانية من أجل المضي قدماً	18:30-16:30	
القاعة 0/3 (الطابق الأرضي)، المبنى أ (A)، مركز المؤتمرات سافا		

الأربعاء 16 تشرين الأول/أكتوبر 2019

مجموعة الشراكة بين الرجال والنساء (الجنديرية)*	10:00-09:00	
قاعة Art Café (الطابق الأرضي)، المبنى ب (B)، مركز المؤتمرات سافا		
مناقشة متكافئة الفرص حول موضوع #ليس في برلماني: الاستراتيجيات الوطنية والإقليمية	10:30-09:00	
المدرج (الطابق الأرضي)، المبنى ب (B)، مركز المؤتمرات سافا		
مكتب اللجنة الدائمة للديمقراطية وحقوق الإنسان*	11:00-09:00	
القاعة 1/3 (الطابق الأول)، المبنى أ (A)، مركز المؤتمرات سافا		
-الجمعية العامة: مواصلة المناقشة العامة	13:00-09:00	
القاعة 0/1 (الطابق الأرضي)، المبنى أ (A)، مركز المؤتمرات سافا		
ورشة عمل حول الهدف 8 من أهداف التنمية المستدامة: توفير العمالة الكاملة والمنتجة والعمل اللائق للجميع: التحدي الاقتصادي في عصرنا	12:30-09:30	
القاعة 1/15 (الطابق الأول)، المبنى أ (A)، مركز المؤتمرات سافا		
اللجنة التنفيذية*	13:00-10:00	
قاعة Art Café (الطابق الأرضي)، المبنى ب (B)، مركز المؤتمرات سافا		

*جلسة مغلقة



اجتماع جمعية الأمناء العامين للبرلمانات الوطنية القاعة 0/2 (الطابق الأرضي)، المبنى أ (A)، مركز المؤتمرات سافا	12:30-10:30	جمعية الأمناء العامين للبرلمانات الوطنية
اللجنة الدائمة للسلم والأمن الدوليين جلسة استماع للخبراء حول الاستراتيجيات البرلمانية لتعزيز السلم والأمن، لمواجهة التحديات والنزاعات الناتجة عن الكوارث المتعلقة بالمناخ المدرج (الطابق الأرضي)، المبنى ب (B)، مركز المؤتمرات سافا	13:00-11:00	
الجلسة المفتوحة للجنة تعزيز احترام القانون الإنساني الدولي: إعطاء الأولوية للإنسانية: اتفاقيات جنيف - حماية الأشخاص في النزاعات المسلحة لمدة 70 عاماً القاعة 1/3 (الطابق الأول)، المبنى أ (A)، مركز المؤتمرات سافا	13:00-11:30	
فعالية جانبية حول موضوع الوصول إلى من يصعب الوصول إليهم: كيف يمكن تحقيق التغطية الصحية الشاملة للجميع؟ القاعة 1/15 (الطابق الأول)، المبنى أ (A)، مركز المؤتمرات سافا	14:30-13:00	
اللجنة الدائمة للتنمية المستدامة والتمويل والتجارة مناقشة حول متابعة القرار الذي اعتمد في آذار/مارس 2014: نحو تحقيق تنمية قادرة على التكيف مع المخاطر: مراعاة الاتجاهات الديمغرافية، والقيود الطبيعية المدرج (الطابق الأرضي)، المبنى ب (B)، مركز المؤتمرات سافا	16:30-14:30	
اجتماع جمعية الأمناء العامين للبرلمانات الوطنية القاعة 0/2 (الطابق الأرضي)، المبنى أ (A)، مركز المؤتمرات سافا	17:30-14:30	جمعية الأمناء العامين للبرلمانات الوطنية
لجنة شؤون الشرق الأوسط* قاعة Art Café (الطابق الأرضي)، المبنى ب (B)، مركز المؤتمرات سافا	17:30-14:30	
لجنة حقوق الإنسان للبرلمانيين* القاعة 1/3 (الطابق الأول)، المبنى أ (A)، مركز المؤتمرات سافا	18:00-14:30	

*جلسة مغلقة

تابع الأربعاء 16 تشرين الأول/أكتوبر 2019

18:00-14:30	الجمعية العامة	
	-اعتماد القرار حول البند الطارئ، -الجزء الخاص: جائزة السياسات في المستقبل للعام 2019 حول تمكين الشباب -اختتام المناقشة العامة	
	القاعة 0/1 (الطابق الأرضي)، المبنى أ (A)، مركز المؤتمرات سافا	
18:30-14:30	اللجنة الدائمة لشؤون الأمم المتحدة	
	-حلقة نقاش: احترام القانون الدولي تماشياً مع ميثاق الأمم المتحدة والقرارات الأخرى ذات الصلة -حلقة نقاش: دراسة استقصائية عن العلاقة بين البرلمان والأمم المتحدة	
	القاعة 0/3 (الطابق الأرضي)، المبنى أ (A)، مركز المؤتمرات سافا	
18:30-17:00	اللجنة الدائمة للديمقراطية وحقوق الإنسان	
	اعتماد مشروع القرار حول تحقيق التغطية الصحية الشاملة بحلول عام 2030: دور البرلمانات في ضمان الحق في الصحة.	
	المدرج (الطابق الأرضي)، المبنى ب (B)، مركز المؤتمرات سافا	

الخميس 17 تشرين الأول/أكتوبر 2019

10:30-08:30	مكتب النساء البرلمانيات*	
	قاعة Art Café (الطابق الأرضي)، المبنى ب (B)، مركز المؤتمرات سافا	
13:00-09:30	المجلس الحاكم	
	-القرارات حول حقوق الإنسان للبرلمانيين -وتقارير الاجتماعات المتخصصة	
	القاعة 0/1 (الطابق الأرضي)، المبنى أ (A)، مركز المؤتمرات سافا	
13:00-11:00	-استشارة أولية حول التقرير البرلماني العالمي للعام 2021 البرلمان في عالم متغير	
	استشارة أولية حول التقرير البرلماني العالمي للعام 2021 نُظمت بالشراكة ما بين الاتحاد البرلماني الدولي وجمعية الأمناء العاميين للبرلمانات الوطنية	
	القاعة 0/3 (الطابق الأرضي)، المبنى أ (A)، مركز المؤتمرات سافا	

المجلس الحاكم -14:30 
القاعة 0/1 (الطابق الأرضي)، المبنى أ (A)، مركز المؤتمرات سافا

عند انتهاء المجلس 
الحاكم
-اعتماد القرارات

-تقارير اللجان الدائمة

-الوثيقة الختامية للمناقشة العامة،

-والجلسة الختامية

القاعة 0/1 (الطابق الأرضي)، المبنى أ (A)، مركز المؤتمرات سافا

الجمعية العامة مناقشات اللجان فعاليات الجمعية العامة الأخرى بما فيها
أو المجلس الحاكم أو المناقشات العامة الجلسات المغلقة

دليل الرموز:



ترتيبات الجلوس في قاعات الاجتماعات

كما جرت العادة، فقد تم اختيار عدد كبير من الوفود المشاركة في الدورة لتحديد أيها سيجلس في الصف الأول من قاعة الجلسات العامة.

وقد تم اختيار اسم الوفد من البيرو، بالتالي تم وضع هذا الوفد في الصف الأول، على الجانب الأيسر من الرئيس. تتبعه وفود أخرى بالترتيب الأبجدي الإنجليزي.

وتخصص المقاعد لكل وفد وفقاً لقواعد الجمعية والمجلس الحاكم. واستناداً إلى المقاعد المتاحة للمكاتب في قاعة الجلسات العامة، قدر الإمكان، سيُمنح أعضاء الوفود التي تضم ما يصل إلى خمسة أعضاء برلمان مجموع أربعة مقاعد (اثنين لكل مكتب)، وللوفود التي تضم ستة إلى ثمانية أعضاء برلمان ستة مقاعد (ثلاثة لكل مكتب)، وللوفود التي تضم تسعة أعضاء برلمان أو أكثر ثمانية مقاعد (أربعة لكل مكتب).

ويرجى تذكير الوفود بأن كل عضو في الاتحاد البرلماني الدولي سيُمثل في المجلس الحاكم من ثلاثة برلمانيين، شرط أن يشمل تمثيله كلاً من الرجال والنساء. وسيكون لكل ممثل صوت واحد، ويجوز استبدال عضو غير قادر على الحضور بممثل آخر، مؤهل لذلك حسب الأصول.

ويتم تمييز المقاعد الأولى والأخيرة لكل وفد من خلال لافتة بلد.

وبالنسبة إلى منتدى النساء البرلمانيات، والجلسات العامة للجنة الدائمة، والاجتماعات الأخرى، يُدعى المندوبون إلى أخذ لوحة بلدهم عند دخول القاعة ووضعها أمامهم، بحيث تكون ظاهرة بوضوح.



جدول أعمال الجمعية العامة

1. انتخاب الرئيس ونواب الرئيس للجمعية العامة الـ141
2. النظر في طلبات إدراج بند طارئ في جدول أعمال الجمعية العامة
3. المناقشة العامة حول موضوع تعزيز القانون الدولي: الأدوار والآليات البرلمانية، ومساهمة التعاون الإقليمي
4. التغطية الصحية الشاملة بحلول عام 2030: دور البرلمانات في ضمان الحق في الصحة (اللجنة الدائمة للديمقراطية وحقوق الإنسان)
5. تقارير اللجان الدائمة للسلام والأمن الدوليين؛ وللتنمية المستدامة، والتمويل، والتجارة؛ ولشؤون الأمم المتحدة
6. الموافقة على البند الموضوع للجنة الدائمة للديمقراطية وحقوق الإنسان في الجمعية العامة الـ143 للاتحاد البرلماني الدولي وتعيين المقررين
7. تعديلات على النظام الأساسي للاتحاد البرلماني الدولي وقواعده

جداول أعمال الجمعية اللجان الدائمة

اللجنة الدائمة للسلم والأمن الدوليين

1. إقرار جدول الأعمال
2. الموافقة على المحضر الموجز لدورة اللجنة التي عُقدت ضمن إطار الجمعية العامة الـ140 للاتحاد البرلماني الدولي في الدوحة (نيسان/أبريل 2019)
3. انتخابات أعضاء مكتب اللجنة الدائمة
4. متابعة قرار العام 2014 نحو عالم خالٍ من الأسلحة النووية: مساهمة البرلمانات
5. حلقة نقاش حول موضوع تجريم غسل الأموال
6. جلسة استماع للخبراء حول الاستراتيجيات البرلمانية لتعزيز السلم والأمن، لمواجهة التهديدات والنزاعات الناتجة عن الكوارث المتعلقة بالمناخ
7. ما يستجد من أعمال

اللجنة الدائمة للتنمية المستدامة والتمويل والتجارة

1. إقرار جدول الأعمال
2. الموافقة على المحضر الموجز لدورة اللجنة التي عُقدت ضمن إطار الجمعية العامة الـ140 للاتحاد البرلماني الدولي في الدوحة (نيسان/أبريل 2019)
3. المساهمة البرلمانية في مؤتمر الأمم المتحدة المعني بتغير المناخ للعام 2019 (الدورة الخامسة والعشرون لمؤتمر الأطراف)
4. مناقشة حول موضوع تطبيق نظم الرقمنة والاقتصاد الدائري لتحقيق أهداف التنمية المستدامة، لاسيما تلك المسؤولة عن الاستهلاك والإنتاج
5. متابعة قرار الاتحاد البرلماني الدولي نحو تحقيق تنمية قادرة على التكيف مع المخاطر: مراعاة الاتجاهات الديمغرافية، والقيود الطبيعية
6. انتخابات أعضاء مكتب اللجنة الدائمة
7. ما يستجد من أعمال

1. إقرار جدول الأعمال
2. الموافقة على المحضر الموجز لدورة اللجنة التي عُقدت ضمن إطار الجمعية العامة الـ140 للاتحاد البرلماني الدولي في الدوحة (نيسان/أبريل 2019)
3. إعداد قرار بعنوان تحقيق التغطية الصحية الشاملة بحلول عام 2030: دور البرلمانات في ضمان الحق في الصحة
4. التحضيرات للجمعيات العامة المقبلة
5. ما يستجد من أعمال

اللجنة الدائمة لشؤون الأمم المتحدة

1. إقرار جدول الأعمال
2. الموافقة على المحضر الموجز لدورة اللجنة التي عُقدت ضمن إطار الجمعية العامة الـ140 للاتحاد البرلماني الدولي في الدوحة (نيسان/أبريل 2019)
3. حلقة نقاش حول احترام القانون الدولي تماشياً مع ميثاق الأمم المتحدة والقرارات الأخرى ذات الصلة
4. حلقة نقاش حول دراسة استقصائية للاتحاد البرلماني الدولي للعام 2019 عن العلاقة بين البرلمانات والأمم المتحدة
5. نظرة عامة على الأنشطة الرئيسية للأمم المتحدة للعام 2020
6. انتخابات أعضاء مكتب اللجنة الدائمة
7. ما يستجد من أعمال

فعاليات أخرى

- ورشة عمل حول عدم إغفال أحد في التمثيل السياسي: الحصاص الجندرية وحصاص الشباب، 15 تشرين الأول/أكتوبر، 11:00 – 12:30، القاعة 0/3
- جزء خاص لإحياء الذكرى السنوية الـ130 للاتحاد البرلماني الدولي، 15 تشرين الأول/أكتوبر، 12:00 – 13:00، القاعة 0/1
- حوار رؤساء البرلمانات المشاركين، 15 تشرين الأول/أكتوبر، 14:30 – 17:30، القاعتان 1/3 و1/5
- ورشة عمل حول اتفاقية الأمم المتحدة لحقوق الطفل: 30 سنة من الإنجازات والتحديات: وجهات نظر برلمانية من أجل المضي قدماً، 15 تشرين الأول/أكتوبر، 16:30 – 18:30، القاعة 0/3
- ورشة عمل حول الهدف 8 من أهداف التنمية المستدامة: توفير العمالة الكاملة والمنتجة والعمل اللائق للجميع: التحدي الاقتصادي في عصرنا، 16 تشرين الأول/أكتوبر، 09:30 – 12:30، القاعة 1/15
- الجزء الخاص: جائزة السياسات في المستقبل للعام 2019 حول تمكين الشباب، 16 تشرين الأول/أكتوبر، 15:00 – 16:15، القاعة 0/1

تسجيل المتحدثين ومدة الكلام في المناقشة العامة

يمكن للوفود التسجيل في مكتب تسجيل المتحدثين.

المكان	مكتب التسجيل، خارج قاعة الجلسات العامة (القاعة 0/1، الطابق الأرضي)
ساعات العمل	<ul style="list-style-type: none"> الأحد 13 تشرين الأول/أكتوبر، من الساعة 11:00 حتى الساعة 17:00 الاثنين 14 تشرين الأول/أكتوبر من الساعة 09:00 حتى الساعة 13:00 ومن الساعة 14:00 حتى الساعة 18:30
الموظف المسؤول	السيد إد كوبر
عدد المتحدثين	<ul style="list-style-type: none"> أعضاء الاتحاد البرلماني الدولي والأعضاء المنتسبين: ما يصل إلى ثلاثة متحدثين يُسجل متحدث ثالث إذا كان عضو برلمان شاباً (دون سن 45) المراقبون: متحدث واحد فقط <p>وفقاً للقرار المعتمد في الدورة 164 للمجلس في بروكسل (نيسان / أبريل 1999). سُيُسمح لكل برنامج وهيئة من هيئات الأمم المتحدة بتسجيل متحدث واحد لكل منها.</p>
مدة الكلام	<ul style="list-style-type: none"> أعضاء الاتحاد البرلماني الدولي والأعضاء المنتسبون: من 7 إلى 9 دقائق* لكل وفد، بحسب تشكيكه (ما لم تقرر اللجنة التوجيهية للجمعية خلاف ذلك) المراقبون: 3 دقائق <p>* (بناءً على عدد الأشخاص المسجلين للكلام، تقرر اللجنة التوجيهية للجمعية تخفيض مدة الكلام)</p>
تقسيم القائمة إلى فئات	<p>ستقوم الأمانة بتسجيل المتحدثين في الشرائح الثلاث التالية:</p> <ul style="list-style-type: none"> الرؤساء المتحدثون الأولون المتحدثون الثانويون البرلمانيون الشباب
توزيع نصوص الكلمات	<p>يرجى من الوفود إرسال نصوص الكلمات الرسمية إلى speeches@ipu.org. وستنشر، بقدر الإمكان، نصوص البيانات الرسمية التي تُقدم في المناقشة العامة على صفحة الجمعية العامة، وستكون جزءاً من سجلات الجمعية. وبسبب القيود التقنية،</p>

<p>سيتم نشر الكلمات فقط باللغات الإنجليزية، والفرنسية، والإسبانية. يرجى ملاحظة أن الأمانة العامة للاتحاد البرلماني الدولي ليست في وضع يسمح لها بترجمة نصوص الكلمات.</p>	
<p>عند الساعة 17:00 من الأحد، 13 تشرين الأول/أكتوبر، ستحدد الأمانة العامة الترتيب النهائي للمتحدثين لكل فئة من خلال السحب العام للقرعة (في مكتب تسجيل المتحدثين).</p>	<p>الترتيب النهائي للمتحدثين</p>
<p>ستكون قائمة المتحدثين متاحة في جداول الوثائق الرسمية الموجودة داخل قاعة الجلسات العامة، لدى مكتب توزيع الوثائق، وكذلك على صفحة الجمعية العامة الـ 141 على الإنترنت وتطبيق الجمعية على الهواتف النقالة.</p>	<p>أين نجد القائمة؟</p>
<p>سيضاف المتكلمون الذين يسجلون بعد سحب القرعة إلى القائمة (حسب شرائحهم) حسب ترتيب تسجيلهم، إلى أن تغلق الجمعية قائمة المتكلمين. وسيتم إصدار قائمة منقحة تحتوي على هذه الإضافات في نهاية كل يوم.</p>	<p>هل يمكن التسجيل بعد سحب القرعة؟</p>
<p>يجوز للمندوبين تبادل ترتيبهم في القائمة مع متكلمين آخرين. وفي حال حدوث تغييرات، يرجى إبلاغ السيدة أندا فيليب، سكرتيرة الجمعية. ولن تؤدي أي ترتيبات ثنائية قد تتخذها الوفود لتبادل الترتيب في قائمة المتحدثين إلى إعادة ترتيب المواقع التي يشغلها المتحدثون في القائمة.</p>	<p>كيف يمكن تغيير الترتيب؟</p>
<p>عندما يبدأ المتحدث بالكلام سيضاء ضوء أخضر؛ وعندما يكون للمتكلم دقيقة واحدة فقط متبقية، سيضاء ضوء برتقالي؛ وعندما ينتهي وقت التحدث، سيضاء ضوء أحمر. وقد يجد المتكلم الثاني من أحد الوفود أنه من المفيد التشاور مع المسؤولين عن ضبط الوقت للتأكد من مقدار الوقت المتاح لهم بدقة للإدلاء ببياناتهم.</p>	<p>ضبط الوقت</p>

معلومات إضافية

مكتب التسجيل والمعلومات

يقع مكتب التسجيل والمعلومات في البهو الرئيسي لمركز المؤتمرات سافا وسيكون مفتوحاً خلال الأوقات التالية:

- من الساعة 14:00 حتى الساعة 18:00، يوم الخميس، 10 تشرين الأول/أكتوبر؛
- من الساعة 8:00 حتى الساعة 18:30، من يوم الجمعة 11 حتى يوم الأربعاء، 16 تشرين الأول/أكتوبر؛
- من الساعة 8.00 حتى الساعة 18.00، يوم الخميس 17 تشرين الأول/أكتوبر.

يُطلب من جميع المشاركين التسجيل في مكتب التسجيل الذي سيوزع شارات التعريف الخاصة بهم. ويمكن للمندوبين أخذ الوثائق والمراسلات من صناديق المراسلات الخاصة بهم، وكذلك كتب قاعات الاجتماعات مع هذه الخدمة.

وستكون القائمة المؤقتة للمشاركين متاحة للاطلاع على الموقع الإلكتروني للاتحاد البرلماني الدولي وتطبيق الجمعية. ويمكن الحصول على نسخة مطبوعة، عند الطلب، من مكتب توزيع الوثائق. بعد ظهر يوم الإثنين، 14 تشرين الأول / أكتوبر، يرجى من منسقي وسكرتير الوفود أن يحصلوا من مكتب التسجيل، على وثيقة تحتوي على معلومات تتعلق بوفدهم. ويجب أن يتم التوقيع على أي تعديلات من قبل رئيس الوفد وإعطائها للسيدة م. فيليبين في مكتب التسجيل في موعد أقصاه 16 تشرين الأول/أكتوبر الساعة 12 ظهراً.

وكجزء من السياسة الورقة الذكية الاتحاد البرلماني الدولي، لم تعد قائمة المشاركين وثيقة تنشر بلغتين. ستظهر المعلومات الواردة في القائمة بلغة التسجيل وستتضمن مسرد للمصطلحات.

يتوافق لون شارات الهوية مع الفئات التالية من المشاركين:

اللون

أعضاء البرلمان	أزرق غامق
سكرتير، ومستشارو الوفود	أخضر
المراقبون	أصفر
جمعية الأمناء العامين للبرلمانات الوطنية	أحمر
أعضاء البرلمان الصربي	أحمر غامق
السلك الدبلوماسي	أزرق فاتح
الضيوف الخاصون	أسود



الأشخاص المرافقين	زهر فاتح
الأمانة العامة للجمعية	زهر
الأمانة العامة المضيفة	رمادي
البروتوكول	بني فاتح
الإعلام	برتقالي
عام	أبيض
الأمن	بني غامق
مقدمو الخدمات	بيج

ولأسباب أمنية، يقتصر الدخول إلى مرافق الجمعية وجميع أنشطة البرنامج على الأشخاص الذين يرتدون شارات التعريف الخاصة بهم التي يتم استلامها في وقت التسجيل. لذا يرجى من جميع المشاركين ارتداء شارات التعريف الخاصة بهم في جميع الأوقات.

جدول الأصوات في الجمعية العامة

وفقاً للقاعدة 29 من قواعد الجمعية، يوزع عند افتتاح الجمعية، جدول يبيّن عدد الأصوات التي يحق للوفود المشاركة في الدورة التصويت بها. يتم تذكير المندوبين بأن يتم تخصيص الأصوات وفقاً لأحكام المادة 15 من النظام الأساسي، التي تنص على ما يلي:

- 1 - يقتصر حق التصويت على المندوبين الحاضرين شخصياً.
- 2 - يُحتسب عدد الأصوات المتاحة لكل برلمان عضو في الاتحاد طبقاً للقواعد التالية:
 - أ) لكل عضو في الاتحاد البرلماني الدولي عشرة أصوات كحدٍّ أدنى؛
 - ب) يكون لكل عضو في الاتحاد البرلماني الدولي عدد من الأصوات الإضافية، تُحسب وفقاً لعدد سكان بلاده، وذلك على النحو التالي:

عدد الأصوات	عدد السكان
صوت واحد	من 1 إلى 5 ملايين نسمة
صوتان	أكثر من 5 إلى 10 ملايين نسمة
3 أصوات	أكثر من 10 إلى 20 مليون نسمة
4 أصوات	أكثر من 20 إلى 30 مليون نسمة



أصوات 5	أكثر من 30 إلى 40 مليون نسمة
أصوات 6	أكثر من 40 إلى 50 مليون نسمة
أصوات 7	أكثر من 50 إلى 60 مليون نسمة
أصوات 8	أكثر من 60 إلى 80 مليون نسمة
أصوات 9	أكثر من 80 إلى 100 مليون نسمة
أصوات 10	أكثر من 100 إلى 150 مليون نسمة
صوتاً 11	أكثر من 150 إلى 200 مليون نسمة
صوتاً 12	أكثر من 200 إلى 300 مليون نسمة
صوتاً 13	أكثر من 300 مليون نسمة

ج) عند إجراء تصويت في جمعية الاتحاد البرلماني الدولي، يكون لكل وفد يقتصر تشكيله على برلمانيين من جنس واحد، خلال ثلاث دورات متتالية للجمعية، ثمانية أصوات كحد أدنى (بدلاً من عشرة للوفود المشكّلة من رجال ونساء). وفي ما يتعلق بالوفود التي يحقّ لها عدد من الأصوات الإضافية، يتمّ الحساب الكلي على أساس ثمانية أصوات بدلاً من عشرة.

3 - يجوز للوفد تجزئة أصواته، بحيث تُعبّر عن مختلف وجهات نظر أعضائه. ولا يجوز لوفد واحد أن يسجل أكثر من عشرة أصوات.

وثائق الجمعية العامة

لدى الأمين العام المسؤولية العامة عن التصريح بتداول جميع الوثائق الرسمية للدورة. قبل افتتاح كل جلسة عامة، سيتم وضع جميع الوثائق ذات الصلة للاجتماع على الطاولات داخل قاعة الاجتماعات. ولكن، تماشياً مع قرار الهيئات الحاكمة في الاتحاد البرلماني الدولي بتقليص استخدام انبعاثات الكربون للمنظمة والاستمرار في تقليص النفايات الورقية، ستتم طباعة عدد محدود من مجموعة وثائق للجمعيات العديدة للاتحاد البرلماني الدولي.

وللمندوبين الذين يرغبون بالحصول على نسخ إضافية من الوثائق المنشورة على الموقع الإلكتروني للاتحاد البرلماني الدولي، يمكنهم استخدام خدمة الطباعة عند الطلب في قسم الطباعة وخدمة التصوير للمندوبين (بالقرب من القاعة 0/2). إن جميع الوثائق الموجودة على الموقع متوفرة أيضاً على تطبيق الجمعية العامة.



وسيجد المندوبون أيضاً كل يوم في جميع قاعات الاجتماعات وفي مكتب المعلومات، وكذلك على الموقع الإلكتروني للاتحاد البرلماني الدولي على الرابط التالي:

<https://www.ipu.org/event/141st-assembly-and-related-meetings>

وتطبيق الجمعية، جريدة يومية تقدم لهم آخر التحديثات في برنامج الاجتماعات وغيرها من المعلومات الهامة.

توزيع الرسائل والوثائق غير الرسمية

إن إرسال الرسائل من خلال مكتب التسجيل والمعلومات هو خدمة متاحة للوفود بهدف تسهيل الاتصالات حول المسائل المتعلقة بالجمعية ومداولاتها.

ويجوز للوفود التي ترغب في أن مشاركة معلومات حول أي مسألة أخرى بخلاف تلك المتعلقة بعمل الجلسات، أن تقوم بذلك، وعلى مسؤوليتها الخاصة، عن طريق ترك الوثائق المتعلقة بالجدول الموضوع لهذا الغرض، بالقرب من قاعة الجلسات العامة (القاعة 0/1).

نتائج الجمعية والاجتماعات ذات الصلة

ستحصل جميع الوفود على نسخة مطبوعة واحدة من نتائج الجمعية العامة الـ141. كما يتم تذكير أعضاء الاتحاد البرلماني الدولي بأنه يمكنهم الإطلاع على أقسام مختلفة من الكتيب عبر الموقع الإلكتروني للاتحاد البرلماني الدولي (www.ipu.org) ويمكن تنزيلها بصيغة PDF بعد أسبوعين من انعقاد الجمعية.

المحاضر الموجزة للمناقشات

ستقوم الأمانة بإعداد المحاضر الموجزة للمجلس الحاكم وتلك المتعلقة بالجمعية واللجان الدائمة الأربع، وستنشرها على الموقع الإلكتروني في غضون ثلاثة أشهر بعد انعقاد الجمعية.

تقديم الوثائق ومراقبتها

إن الوفود التي ترغب في تقديم وثيقة بشأن المسائل المتعلقة بجدول أعمال الجمعية والمجلس الحاكم للاتحاد البرلماني الدولي أو نقل أي معلومات إلى الأمانة العامة للجمعية (التغيير في مكتبها التنفيذي، وتفصيل الاتصال، إلخ...)، عليها القيام بذلك في مكان هذه الخدمة، الموجودة في القاعة 1/6، في الطابق الأول. والشخص المسؤول عن هذه الخدمة هو السيدة س. بون.



توزيع الوثائق

كما جرت العادة، ستكون وثائق العمل متاحة للوفود في قاعات الاجتماعات المختلفة. يمكن الحصول على نسخ إضافية من خدمة توزيع الوثائق، خارج المدخل الرئيسي لقاعة الجلسات العامة (القاعة 0/1). والشخص المسؤول عن هذه الخدمة هو السيد أ. ر. فارزام.

الترجمة الفورية

ستوفر الأمانة العامة للاتحاد البرلماني الدولي الترجمة الفورية باللغات الإنجليزية، الفرنسية، العربية والإسبانية في اجتماعات جميع الهيئات القانونية.

وقد تم حجز خمس قنوات أخرى للترجمة الشفوية للغة الصينية، واليابانية، والبرتغالية، والروسية، والصربية في جلسات الجمعية والمجلس الحاكم، وبالنسبة لبعض جلسات اللجان الدائمة، يتم توفير هذه الكابينات مجاناً ويمكن استخدامها من قبل فرق الترجمة لهذه اللغات. إن عدد الكابينات الإضافية المتوفرة في الجلسة العامة محدوداً.

وقد يستخدم المندوبون لغات أخرى، شريطة أن يرتبوا ترجمة كلمتهم إلى واحدة من اللغات الرسمية للاتحاد البرلماني الدولي (الإنجليزية والفرنسية) من قبل شخص يعينوه بأنفسهم والذي سيتم منحه حق الوصول إلى كابينة الترجمة الفورية. وللسماع باتخاذ جميع الترتيبات الضرورية في الوقت المناسب، ينبغي للوفود أن تتصل، في وقت مبكر، مع المسؤولة عن الترجمة الفورية (السيدة ف. ستاينغ - هوانغ) أو مع المترجمين الفوريين لكبينة اللغة الإنجليزية المعينين للاجتماع الذي سَتلقى فيه الكلمة. وعلاوة على ذلك، ينبغي تقديم ثماني نسخ من ترجمة الكلمة إلى إحدى اللغات الرسمية للاتحاد البرلماني الدولي إلى المسؤولة عن الترجمة الفورية أو إلى مترجمين الفوريين لكبينة اللغة الإنجليزية لتوزيعها على المترجمين الفوريين الآخرين.

وتُنشر البيانات الرسمية التي أُدلي بها خلال المناقشة العامة على الصفحة الإلكترونية للجمعية وتشكل جزءاً من المحاضر الرسمية للجمعية العامة. لذلك، تُشجّع كل الوفود على إرسال بياناتها إلى البريد الإلكتروني التالي: speeches@ipu.org. ونظراً للقيود التقنية، سيتم نشر الكلمات باللغة الإنجليزية والفرنسية والإسبانية فقط.

ويجب إرسال الكلمة عبر البريد الإلكتروني، وذلك قبل ثلاث ساعات على الأقل من إلقائها لضمان جودة عالية من الترجمة الفورية بلغات العمل الأخرى.



خدمة الصحافة

تعمل خدمة الصحافة (وحدة الوفود 7، الطابق الأرضي) طوال انعقاد الجمعية للإجابة على استفسارات وسائل الإعلام والمساعدة في تسهيل المقابلات الصحافية. والشخص المسؤول عن هذه الخدمة هو السيد. فيتزسيمون، مدير الاتصالات، ويمكن التواصل معه ufv البريد الإلكتروني التالي tf@ipu.org أو الهاتف: +41 79 854 31 53. وسdساعد السيد. فيتزسيمون أيضاً الوفود التي ترغب في الاجتماع مع الصحافة.

ويجب على الصحافيين الراغبين في تغطية الجمعية الحصول على الاعتماد من خدمة الصحافة من أجل الحصول على الوثائق اللازمة وشارات التعريف الخاصة بهم.

ويقع مركز الصحافة في الطابق الثاني وهو مجهز بالحواسيب، والإنترنت، والشاشات لمتابعة وقائع الجمعية. ويحتوي مركز الصحافة على قاعة المؤتمرات الصحافية.

وستعقد رئيسة الاتحاد البرلماني الدولي، ورئيسة الجمعية الوطنية لجمهورية صربيا، والأمين العام للاتحاد البرلماني الدولي مؤتمري صحافيين، في 13 و17 تشرين الأول/أكتوبر، عند الساعة 13:00، في مركز الصحافة، الطابق الثاني، المبنى أ (A)، مركز المؤتمرات سافا.

وسائل التواصل الاجتماعي

يمكن الحصول على أحدث المعلومات حول برنامج وفعاليات الجمعية العامة الـ 141 من خلال متابعتنا على تويتر (www.twitter.com/ipuparliament). إن الهاشتاغ الرسمي للجمعية هو #IPU141



سيتم نشر صور من الجمعية العامة الـ 141 للاتحاد البرلماني الدولي على موقع Flickr (www.ipu.org/141pics). وللحصول على معلومات حول بنك الصور الرسمي يرجى زيارة خدمة الصحافة.



الانستغرام: www.instagram.com/ipu.parliament_official



الفيسبوك: www.facebook.com/InterParliamentaryUnion



اليوتيوب: www.youtube.com/user/iparliamentaryunion



ضمان عقد جمعية آمنة ومحترمة

يلتزم الاتحاد البرلماني الدولي بحماية حرية الرأي والتعبير وتعزيزها في اجتماعاته؛ لكن، لا يقبل اللغة المسيئة، أو أشكال التعصب، أو التحريض على التمييز، أو العداوة، أو العنف. يمتنع المتحدثون عن القيام بهذا التصرف. يحق لمترأس الاجتماع اتخاذ أي خطوة يعتبرها مناسبة لينادي بطلب أي شخص يعطل سير الاجراءات بهذه الطريقة.

ويلتزم الاتحاد البرلماني الدولي بضمان بيئة عمل للجمعية خالية من التحيز ضد المرأة والتحرش الجنسي. ويُتوقع من جميع العاملين في الاتحاد البرلماني الدولي أو باسمه، المندوبين والحضور الآخرين، أن يتصرفوا بطريقة مهنية ومحترمة، ولمنع التحيز ضد المرأة، والتحرش الجنسي، وسوء السلوك.

قاعات اجتماعات غير رسمية وثنائية

في موقع الجمعية، يوجد قاعتان للاجتماعات المخصصة للاجتماعات الجيوسياسية وغيرها من اجتماعات المجموعات الأخرى، وكذلك، بعض قاعات الاجتماعات الثنائية. يتم التعامل مع الحجوزات لقاعات الاجتماعات غير الرسمية بواسطة مكتب المعلومات للاتحاد البرلماني الدولي (بجو مركز المؤتمرات سافا). يجوز لأي وفد يرغب في حجز قاعة اجتماعات ثنائية الاتصال بالسيدة س. سادر عبر البريد الإلكتروني (sas@ipu.org) أو عبر خدمة مكتب تقديم الوثائق ومراجعتها (القاعة 1/6). يتم إجراء جميع الحجوزات على أساس الأولوية بالأسبقية.

خدمة المعلومات والنقل

ترحب الجمعية الوطنية بجميع المشاركين في الجمعية البرلمانية الـ 141 القادمة للاتحاد البرلماني الدولي. ولتحقيق هذه الغاية، يرجى تقديم تفاصيل عن وصول ومغادرة أعضاء وفدكم، في أقرب وقت ممكن.

وفي مطار نيكولا تسلا بلغراد، سيرحب المتطوعون الذين سيرتدون قمصاناً تحمل شعار "141st IPU" بجميع المشاركين في الجمعية العامة الـ 141 للاتحاد البرلماني الدولي.

وسيتوفر طابور خاص لفحص جواز السفر، يحمل علامة "141st IPU"

وستصل الأمتعة إلى دوامة منفصلة للأمتعة تحمل علامة "141st IPU"



في مطار نيكولا تسلا بلغراد، في قسم استلام الحقائب، قبل الرقابة الجمركية، سيتوفر مكتب معلومات لجميع المشاركين في الجمعية العامة الـ 141 للاتحاد البرلماني الدولي.

ويرجى وسم أمتعتكم بالملصقات المقدمة لكم في الدعوة.

وسيتم توفير خدمة النقل المكوكية للفنادق المختارة لجميع أعضاء الوفود.

وينتظركم مسؤولون، مكلفون بالوفود الوطنية، على متن الحافلة، التي ستركن على مخرج المطار، بعد قسم مراقبة الجمارك.

وستتم استضافة رؤساء البرلمان الوطنية في صالة كبار الشخصيات في مطار نيكولا تسلا بلغراد، باعتبارهم ضيوفاً مهمين.

وستعطى استمارة 3+1 لرئيس البرلمان والأشخاص المرافقين في صالة كبار الشخصيات.

وسيكون تحت تصرف رؤساء البرلمان الوطنية سيارة خاصة ومسؤولين مرافقين وممثل عن وزارة الداخلية في جمهورية صربيا.

وستحدد وزارة الداخلية في جمهورية صربيا التدابير الأمنية الأخرى.

وسترافق حراسة من الشرطة رؤساء البرلمان الوطنية الذين يسافرون إلى جمهورية صربيا بالسيارة (براً) إلى بلغراد أو الفندق الذي يقيمون فيه.

وفي حال وجود أي أسئلة أخرى، يرجى الاتصال بنا عن طريق الملاحظات أو عن طريق البريد الإلكتروني على العناوين التالية:

maja.draskovic@parlament.rs

و dragan.petrovic@mfa.rs

وستقوم الجمعية الوطنية بتنظيم النقل عند المغادرة لجميع المشاركين في الجمعية العامة الـ 141 للاتحاد البرلماني الدولي من الفندق إلى مطار نيكولا تسلا بلغراد، ولذا فإننا سنكون ممتنين لو تمكنتم من إرسال جميع التغييرات



التي قد تجرؤها، في الوقت المناسب، إلى الاتحاد البرلماني الدولي الجمعية الوطنية لجمهورية صربيا على البريد الإلكتروني التاليين:

.jasminka.urosevic@parlam و ipu@parlament.rs

وستتوفر خدمة النقل المكوكية من 10 إلى 17 تشرين الأول/أكتوبر 2019.

ويتوفر الجدول الزمني لخدمة النقل المكوكية على الموقع الإلكتروني للجمعية العامة الـ 141 للاتحاد البرلماني الدولي، في قسم خدمة النقل.



خدمات كتابة النصوص، وتصوير المستندات، والطباعة عند الطلب

سيتوفر قسم لكتابة النصوص، وتصوير المستندات، والطباعة عند الطلب للمندوبين (الطابق الأرضي، بالقرب من القاعة 0/2، المبنى أ (A))، في الفترة من 10 إلى 17 تشرين الأول/أكتوبر. يمكن أن يطلب المندوبون نسخ إضافية من جميع الوثائق المنشورة على الموقع الإلكتروني للاتحاد البرلماني الدولي.

الانترنت وخدمة الواي فاي

ستتوفر خدمة الإنترنت مجاناً للمندوبين في الفترة من 10 إلى 17 تشرين الأول/أكتوبر، من الساعة 8.30 حتى الساعة 18:30؛ هذه الخدمة بالقرب من مكتب التسجيل والمعلومات. تتوفر أيضاً خدمة الانترنت في جميع أنحاء المبنى باستخدام الرموز التالية: اسم المستخدم: "141IPUSERBIA"؛ كلمة المرور: "IPUAssembly".

تطبيق الجمعية

يتوفر التطبيق على App store على نظام IOS وعلى Play Store على نظام أندرويد. اجثوا عن "CrowdCompass attendeehub". بعد تحميل التطبيق، افتحوا تطبيق Attendee Hub وأدخلوا رقم الجمعية العامة مثلاً: الجمعية العامة الـ 141 للاتحاد البرلماني الدولي. وبدلاً من ذلك، يسرّ أمانة الاتحاد البرلماني الدولي أن ترسل دعوة إلى المندوبين عبر البريد الإلكتروني (sas@ipu.org). إن هدف هذا التطبيق هو تسهيل المراجعة الإلكترونية لوثائق الاتحاد البرلماني الدولي الرسمية ولتعزيز مشاركة الوفود في الجمعية العامة الـ 141. يتوفر النص الثابت للتطبيق باللغات الإنجليزية، الفرنسية، الألمانية، البرتغالية والإسبانية. تم نشر دليل مختصر باللغتين الإنجليزية والفرنسية على موقع الجمعية العامة. وكجزء من سياسة الأوراق الذكية الدائمة للاتحاد الدولي، تسمح ميزة جديدة تحت الرمز "خدمات المندوبين" للوفود بنشر المعلومات، التي ترد عادة في منشورات مطبوعة، عن تشكيل وفداتها إلى جمعية الاتحاد البرلماني الدولي. يجب على أي وفد يرغب في الاستفادة من هذه الخدمة الجديدة أن يقوم بإرسال الملف بصيغة pdf (لا يزيد عن 10 ميجابايت) إلى sas@ipu.org.



الخدمة الطبية

ستتوفر خدمة الإسعافات الأولية في مكان انعقاد الجمعية العامة.
وتقع الغرفة في الجهة المقابلة من قاعة الجلسة العامة 1 (الطابق الأرضي)، المبنى أ (A).
وستتوفر سيارة الإسعاف الاحتياطية في مكان انعقاد الجمعية العامة، وكذلك، في جميع الفنادق الرسمية،
والفعاليات الاجتماعية.

غرفة الصلاة

ستتوفر غرفة الصلاة في مركز المؤتمرات. وتقع غرفة الصلاة بالقرب من وحدة الوفود 1/15، الطابق الأول،
المبنى أ (A).

سياسة عدم التدخين

تُطبق سياسة عدم التدخين في جميع قاعات الاجتماع. ولذلك، فإن المندوبين الراغبين في التدخين مدعوون
إلى استخدام المناطق المخصصة لهذا الغرض.

التسهيلات

ستُتاح الخدمات التالية للمشاركين في الجمعية العامة في مكان انعقادها:

المطاعم، والمقاصف، والحانات

المبنى أ (A)

المطعم: بوفيه مفتوح. يفتح يومياً من الساعة 12:00 حتى الساعة 19:00.

الحانة 1: مجموعة من المشروبات، والوجبات الخفيفة والشطائر. يفتح يومياً من الساعة 08:00 حتى الساعة
20:00.

الحانة 2: حانة في الطابق الثاني - المركز الإعلامي: قهوة فقط ومشروبات غازية. يفتح يومياً من الساعة
08:00 حتى الساعة 20:00.

متجر صغير "كشك": محل بيع الصحف ومتجر يقدم مختلف المشروبات الغازية والوجبات الخفيفة. يفتح
يومياً من الساعة 08:00 حتى الساعة 20:00.



المصارف

يود جهازان آليان للصرف في البهو الأساسي من مركز المؤتمرات سافا.

خدمات البريد

مكتب لخدمات البريد الكاملة. يفتح يومياً من الساعة 08:00 حتى الساعة 20:00.

استئجار سيارة

يوجد أربعة وكالات لاستئجار السيارات في الطابق الأرضي: سكيل، سنترال، سيتي كار، يورو ستار.

وكالة السفر

ستحضر كل من منظمة السياحة في صربيا ومنظمة السياحة في بلغراد في مركز المؤتمرات سافا، المبنى أ (A)، خلف القاعة 1 والقاعة 2، وستقدمان أماكن سياحية ومجموعة من الرحلات داخل بلغراد وخارجها، بما فيها جولات لمشاهدة المعالم السياحية، والمتاحف، وغيرها من الأماكن. تفتح يومياً من الساعة 09:00 حتى الساعة 19:00.

متجر التذكارات

يوجد متجر للتذكارات في الطابق الأرضي لمدخل الإعلام. يفتح يومياً من الساعة 09:00 حتى الساعة 19:00.

مكتب النقل

في مركز المؤتمرات، في البهو الأساسي.

صالون تصفيف شعر

يوجد صالونان لتصفيف الشعر في الطابق الأرضي، يفتح من الساعة 09:00 حتى الساعة 20:00.

المتاجر والمحلات

يوجد مجموعة مختارة من المتاجر والمحلات في الطابق الأرضي. يفتح من الساعة 10:00 حتى الساعة 20:00. وتقع جميع الخدمات في الطابق الأرضي، المبنى أ (A)، مركز المؤتمرات سافا.

وفد الجمعية الوطنية لجمهورية صربيا إلى الجمعية العامة الـ141 للاتحاد البرلماني الدولي

- السيد فلاديمير أورليتش، رئيس الوفد
- السيدة ساندرنا بوئيتش، عضو الوفد
- السيد زاركو أوبرادوفيتش، عضو الوفد
- السيد فلاديمير مارينكوفيتش، نائب رئيس الجمعية الوطنية في جمهورية صربيا، عضو الوفد
- السيدة غوردانا كوميتش، نائب رئيس الجمعية الوطنية في جمهورية صربيا، عضو الوفد
- السيد ميلوراد ميجاتوفيتش، عضو الوفد
- السيدة ألكسندرا جيرفوك، عضو الوفد
- السيدة ساندا راشكوفيتش، عضو الوفد
- السيد ميرا بتروفيك، عضو الوفد
- السيد ملادن غروجيتش، عضو الوفد
- السيدة جيلينا ميجاتوفيتش، عضو الوفد
- السيدة سنيانا بوغوسافلايفيك بوشكوفيتش، عضو الوفد

الهيئات القانونية

الجمعية العامة للاتحاد البرلماني الدولي

تنتخب الجمعية رئيسها عند افتتاح مداولاتها يوم الإثنين 14 تشرين الأول/أكتوبر 2019 عند الساعة 11.00 صباحاً.

اللجنة التوجيهية

بموجب المادة 9 من الجمعية العامة، تتألف اللجنة التوجيهية من رئيس الجمعية ورئيس الاتحاد البرلماني الدولي، ونائب رئيس اللجنة التنفيذية للاتحاد البرلماني الدولي. يجوز لرؤساء اللجان الدائمة المشاركة بصفة استشارية في أعمال اللجنة التوجيهية، التي يساعدها الأمين العام للاتحاد البرلماني الدولي.

اللجنة الدائمة – لجنة السلم والأمن الدوليين

الرئيس: السيدة ج.أي إيشانيز (المكسيك)
نائب الرئيس: السيد س. رخمانوف (بيلاروسيا)
أمين اللجنة: السيدة لورنس مارزال

اللجنة الدائمة – لجنة التنمية المستدامة، التمويل والتجارة

الرئيس: السيدة ف. موزندا تسيستي (زيمبابوي)
نائب الرئيس: السيدة وفاء بني مصطفى (المملكة الأردنية الهاشمية)
أمين اللجنة: السيدة أليكساندرا بلاغوفيتش

اللجنة الدائمة – لجنة الديمقراطية وحقوق الإنسان

الرئيس: السيدة أ.ي ديساي (الهند)
نائب الرئيس: السيدة أ. جيركنز (هولندا)
أمين اللجنة: السيد آندي ريتشاردسون

اللجنة الدائمة – اللجنة الخاصة بشؤون الأمم المتحدة

الرئيس: السيد ج.س روميرو (الأرجنتين)
نائب الرئيس: السيدة صفاء الهاشم (دولة الكويت)
أمين اللجنة: السيدة بادي تورسني



المجلس الحاكم للاتحاد البرلماني الدولي

الرئيس: السيدة غ. كوفاس بارون (المكسيك)

اللجنة التنفيذية

الرئيس: السيدة غ. كوفاس بارون (المكسيك)

نائب الرئيس: السيد ك. كوساشيف (روسيا الاتحادية)

نواب رئيس الاتحاد البرلماني الدولي: السيدة أ. لينز (البرازيل)

الدكتور علي عبد العال (جمهورية مصر العربية)

السيد د. ماغوينتي (كندا)

السيد نغوين فان جيو (الفيتنام)

السيدة فوزية بن باديس (الجزائر)

الأعضاء: السيد ك. جلاي (جمهورية إيران الإسلامية)

السيدة م. ي. أوليفيرا فالنتيه (أنغولا)

السيدة ه. هوكلاندا ليا دال (النرويج)

السيدة ي. فيرير غوميز (كوبا)

السيدة م. كينر نيلين (سويسرا)

السيد ج. تشن (الصين)

السيد ج. غالي نغوتيه (تشاد)

السيد م. غروجيك (صربيا)

السيدة أ. د. مرغان كانوتيه (السنغال)

بحكم منصبهم السيدة عفراء البسطي (دولة الإمارات العربية المتحدة)

نائب الرئيس الأول لمكتب النساء البرلمانيات

السيد م. بوف (سورينام)

رئيس مجلس منتدى البرلمانيين الشباب



أمانة الاتحاد البرلماني الدولي

الأمين العام

السيد مارتن تشونغونغ

المكتب التنفيذي

السيد مختار عمر، كبير مستشاري الأمين العام

السيدة شارون فارتورك، مساعد تنفيذي

السيدة كلاريتا مونتان، مستشارة

شعبة البرلمانات الأعضاء والعلاقات الخارجية

السيدة أندرا فيليب ، مديرة

السيدة سالي آن صادر، مسؤولة خدمات المؤتمرات

السيد روبرتو رودريجيز فالنسيا، مسؤول العلاقات الخارجية

دائرة اللغة

السيد هيرفي كومبانيون، كبير المراجعين في اللغة الفرنسية

السيدة ساره وولر، كبيرة المراجعين في اللغة الإنجليزية

دائرة الوثائق

السيدة كاثرين بون، قائدة الفريق

مكتب المراقب الدائم للاتحاد البرلماني الدولي لدى الأمم المتحدة

السيدة بادي تورسني، رئيسة

السيد أليساندرو موتير، كبير المستشارين

قسم البرامج

السيدة كارين جبر، المديرة

التعاون التقني

السيدة نورا بابيتش، مديرة البرامج

السيدة لورنس مارزال، موظفة البرامج

السيد جوناثان لانغ، موظف المشروع



التنمية الدولية

السيدة أليكساندرا بلاجوفيتش، مديرة البرامج

السيدة ايزابيل اوباديارو، مستشارة

السيدة ميريام سانجورجيو، مستشارة

وضع المعايير البرلمانية وتوليد المعرفة

السيد آندي ريتشاردسون، مدير البرامج

السيدة هيروكو ياماغوتشي، موظفة الأبحاث وقاعدة البيانات

السيدة كي يونغ سيوو، موظفة أبحاث

السيدة ايرينا ميحانوفيك، مستشارة

برنامج مجموعة الشراكة بين الرجال والنساء (الجنديرية)

السيدة زينة هلال، مديرة البرامج

السيدة ماريانا دوارتي موتزينبرغ، موظفة البرامج

السيدة بريجيت فيليون، مستشارة

مشاركة الشباب

السيدة زينة هلال، موظفة البرامج

السيد جوناثان لانغ، موظف المشروع

برنامج حقوق الإنسان

السيد روجير هوزينجا، مدير البرامج

السيد أكيو أفودا، موظف برامج

السيدة بوتينة لامارزي، مستشارة

قسم الاتصالات

السيد توماس فتريمونز، مدير

السيدة سرور علي خان، محررة شبكة الإنترنت ووسائل التواصل الاجتماعي

السيد / بيير برنار كاستيلير، موظف أنظمة المعلومات



قسم خدمات الدعم

السيدة أندريه لورير-ويليس، المديرية

السيد إد كوبر، كبير الموظفين الماليين

قسم إصدار الوثائق

السيد رشيد فرزام، مساعد إدارة الوثائق

مسؤوليات الجمعية العامة

الجمعية العامة

السيدة أندا فيليب، سكرتيرة

السيدة أندريه لورير-ويليس

السيد إد كوبر

السيد روبرتو رودريجيز فالنسيا

المجلس الحاكم

السيد أكيو أفودا

السيدة شارون فارتورك

اللجنة التنفيذية

السيدة ستارا أحمدوش، سكرتيرة

السيد أكيو أفودا

السيدة شارون فارتورك

اللجنة الفرعية للتمويل

السيدة أندريه لورير وليمز، سكرتيرة

السيد إد كوبر



مجموعة الشراكة بين الرجال والنساء (الجندرية)

السيدة كارين جبر، سكرتيرة

السيدة زينة هلال

السيدة ماريانا دوارقي موتزينبيرج

منتدى ومكتب النساء البرلمانيات

السيدة زينة هلال، سكرتيرة

السيدة ماريانا دوارقي موتزينبيرج

السيدة بريجيت فيليون

منتدى البرلمانين الشباب للاتحاد البرلماني الدولي

السيدة زينة هلال، سكرتيرة

السيد جوناثان لانج

السيد روبرتو رودريغيز فالنسيا

لجنة حقوق الإنسان للبرلمانيين

السيد روجير هويزينجا، سكرتير

السيدة بوتينة لامارزي

لجنة شؤون الشرق الأوسط

السيد مارتن تشونغونغ، الأمين العام

السيد مختار عمر

اللجنة الدائمة - لجنة السلم والأمن الدوليين

السيدة لورنس مارزال، سكرتير

السيد جوناثان لانغ

اللجنة الدائمة - لجنة التنمية المستدامة، التمويل والتجارة

السيدة أليكساندرا بلاغوفيتش، سكرتيرة

السيدة ايزابيل اوباديارو



اللجنة الدائمة – لجنة الديمقراطية وحقوق الإنسان

السيد آندي ريتشاردسون، سكرتيرة

السيدة ماريانا دوارتي موتزينبيرج

اللجنة الدائمة – اللجنة الخاصة بشؤون الأمم المتحدة

السيدة بادي تورسني ، سكرتيرة

السيد اليساندرو موتير

لجنة الصياغة بشأن البند الطارئ

السيدة نورا باييتش، سكرتير مشارك

السيدة هيروكو ياماغوتشي، سكرتير مشارك

لجنة تعزيز واحترام القانون الإنساني الدولي

السيدة كارين جبر، سكرتيرة

وسائل الإعلام والصحافة

السيد توماس فيتزسيمونز المدير

السيدة سرور علي خان

خدمات المؤتمرات

السيدة سالي آن سادر

تقديم الوثائق ومراقبتها

السيدة كاثرين بون

خدمات اللغات

السيدة ستارا أحمدوش، المدير

السيد هيرفي كومبانيون، كبير مراجعي اللغة الفرنسية

السيدة ساره وولر، كبيرة مراجعي اللغة الإنجليزية

السيدة فرانسيز شتيانغ هوانغ، كبيرة المترجمين الفوريين ورئيسة فرق الترجمة الإنجليزية، والفرنسية والإسبانية

السيد شوقي ريس، كبير المترجمين الفوريين، ورئيس الفريق العربي



دعم تكنولوجيا المعلومات

السيد بيير برنار كاستيلير

خدمة الاستنساخ والتوزيع للمستندات

السيد رشيد فرزام

مكتب التسجيل والمعلومات

السيدة مارينا فيليبين



رئاسة الاتحاد البرلماني الدولي والأمانة العامة للجمعية

الهاتف	الموقع	
+381 (0)11 2206800	وحدة الوفود 9	رئيسة الاتحاد البرلماني الدولي السيدة غابرييلا كويغاس بارون
+381 (0)11 2206801	وحدة الوفود 9	سكرتيرة الرئيسة: السيدة ناتالي ميكود- تشيوفيتا
+381 (0)11 2206802	وحدة الوفود 8	الأمين العام للاتحاد البرلماني الدولي السيد مارتن تشونغونغ
+381 (0)11 2206803	وحدة الوفود 8	المكتب التنفيذي كبير المستشارين السيد مختار عمر مساعدة تنفيذية السيدة شارون فارتورك
+381 (0)11 2206806	وحدة الوفود 7	مدير المكتب السيدة أندا فيليب، الأعضاء والعلاقات الخارجية السيدة أندريه لوربر-ويليس، خدمات الدعم السيدة كارين جبر، البرامج السيد توماس فيتزسيمونز، الاتصالات
+381 (0)11 2206807	وحدة الوفود 7	اتصالات السيد توماس فيتزسيمونز، المدير السيدة سرور عليقحان، شبكة الإنترنت ووسائل التواصل الاجتماعي
+381 (0)11 2206808	الأمانة العامة للاتحاد البرلماني الدولي القاعة 1/6	الترجمة الفرنسية السيد هيرفي كومبانيون
+381 (0)11 2206809	الأمانة العامة للاتحاد البرلماني الدولي القاعة 1/6	التحرير والترجمة الإنجليزية السيدة ساره وولر



الهاتف	الموقع	
+381 (0)11 2206810	الأمانة العامة للاتحاد البرلماني الدولي القاعة 1/6	تقديم الوثائق ومراقبتها رئيسة الفريق، السيدة كاثرين بون
+381 (0)11 2206811	القاعة 0/3 البهو	توزيع الوثائق الموظف المسؤول، السيد رشيد فرزام
+381 (0)11 2206812	بهو مركز المؤتمرات سافا	مكتب التسجيل والمعلومات السيدة مارينا فيليبين
+381 (0)11 2206813	بالقرب من القاعة 0/2	خدمات كتابة النصوص وإعدادها، تصوير المستندات، والطباعة عند الطلب للمندوبين
+381 (0)11 2206814	الصالة اليابانية (الطابق الأول)	رئيس جمعية الأمناء العاميين للبرلمانات الوطنية، السيد فيليب شواب
+381 (0)11 2206815	الصالة اليابانية (الطابق الأول)	الأمناء العاميين لجمعية الأمناء العاميين للبرلمانات الوطنية السيدة ريانون هوليس السيدة بيرين بريغوت

جمعية الأمناء العامين للبرلمانات الوطنية

الجدول الزمني للاجتماعات

الأحد، 13 تشرين الأول/أكتوبر 2019

09:00 رحلة (مركز المؤتمرات سافا، المدخل ب (B)
دير كروسيدول، سريمسكي كارلوفسي (كنسية
السلام)، زيارة مصنع النبيذ (مشاهدة المعالم السياحية)،
العودة إلى بلغراد

الاثنين، 14 تشرين الأول/أكتوبر 2019

09:30 اللجنة التنفيذية
الصالة اليابانية (الطابق الأول)
11:00 الجلسة العامة
القاعة 0/2
14:30 الجلسة العامة
القاعة 0/2

الثلاثاء، 15 تشرين الأول/أكتوبر 2019

09:30 اللجنة التنفيذية
الصالة اليابانية (الطابق الأول)
10:30 الجلسة العامة
القاعة 0/2
14:30 الجلسة العامة
القاعة 0/2



الأربعاء، 16 تشرين الأول/أكتوبر 2019

اللجنة التنفيذية	09:30
الصالّة اليابانية (الطابق الأول)	
الجلسة العامة	10:30
القاعة 0/2	
الجلسة العامة	14:30
القاعة 0/2	
زيارة الجمعية الوطنية لجمهورية صربيا	18:00



الهيئات الحاكمة لجمعية الأمناء العامين للبرلمانات الوطنية

اللجنة التنفيذية

الرئيس:

السيد فيليب شواب (سويسرا)

نائب الرئيس:

السيد خوسيه مانويل أراجو (البرتغال)

السيد نجيب الخدي (المملكة المغربية)

الأعضاء:

السيد علام علي جعفر الكندري (دولة الكويت)

السيدة ليديا كنديتو (ناميبيا)

السيدة جين لوبويه كيبيري (أوغندا)

السيد غيفي ميكانديز (جورجيا)

السيد جوزيه بدرو مونترو (الأوروغواي)

السيد كريستوف باليز (فرنسا)

السيد شارل روبير (كندا)

السيد ديش ديباك فيرما (الهند)

الأمانة العامة

السيدة ريانون هوليس (المملكة المتحدة)

السيدة بيريني بريفو (فرنسا)



معلومات إضافية

الرحلات

رحلات خارج بلغراد

يمكن للمشاركين اختيار رحلتين خارج بلغراد للأيام التالية:

2019/10/12

- سميدريفو، فيميناكيوم، وغولوباك (المرفق رقم 1)
- أديرة فروسكا غورا (المرفق رقم 2)

2019/10/13

- توبولا وأوبلنك (المرفق رقم 3)
- نوئي ساد وسريمسكي كارلوفيسكي (المرفق رقم 4)

2019/10/18

- سميدريفو، فيميناكيوم، وغولوباك (المرفق رقم 5)
- نوئي ساد وسريمسكي كارلوفيسكي (المرفق رقم 6)

يرجى ملء الاستمارة وإعادة إرسالها إلى البريد الإلكتروني التالي:

office@serbiaexcursions.com، بموعد أقصاه 1 تشرين الأول/أكتوبر 2019.

ولمزيد من الأسئلة، يرجى الاتصال بالرقم التالي: +381 11 328 1918



الرحلات في بلغراد

جولات الباص

سُتُنظَم جولة لمشاهدة معالم المدينة، مرة واحدة يومياً، من 13 تشرين الأول/أكتوبر 2019 لغاية 18 تشرين الأول/أكتوبر 2019. الانطلاق: من أمام مركز المؤتمرات سافا، عند الساعة 13:00، وتستغرق تقريباً ساعتين.

جولات القوارب

سُتُنظَم رحلة على نهر الدانوب وسافا، مرة واحدة يومياً، من 13 تشرين الأول/أكتوبر 2019 لغاية 17 تشرين الأول/أكتوبر 2019. الانطلاق: من أمام مركز المؤتمرات سافا، عند الساعة 13:00، وتستغرق تقريباً ساعتين.

وخلال الجمعية العامة الـ141 للاتحاد البرلماني الدولي، ستقدم منظمة السياحة الوطنية لصربيا (<http://www.serbia.travel/home.779.html>)، ومنظمة السياحة الوطنية لصربيا (<http://www.tob.rs/en>)، مجموعة من الرحلات داخل بلغراد وخارجها، بأسعار تفضيلية. ويقع مكتب منظمة السياحة داخل مركز المؤتمرات سافا.



مخطط طوابق مكان انعقاد الجمعية

الطابق الأرضي

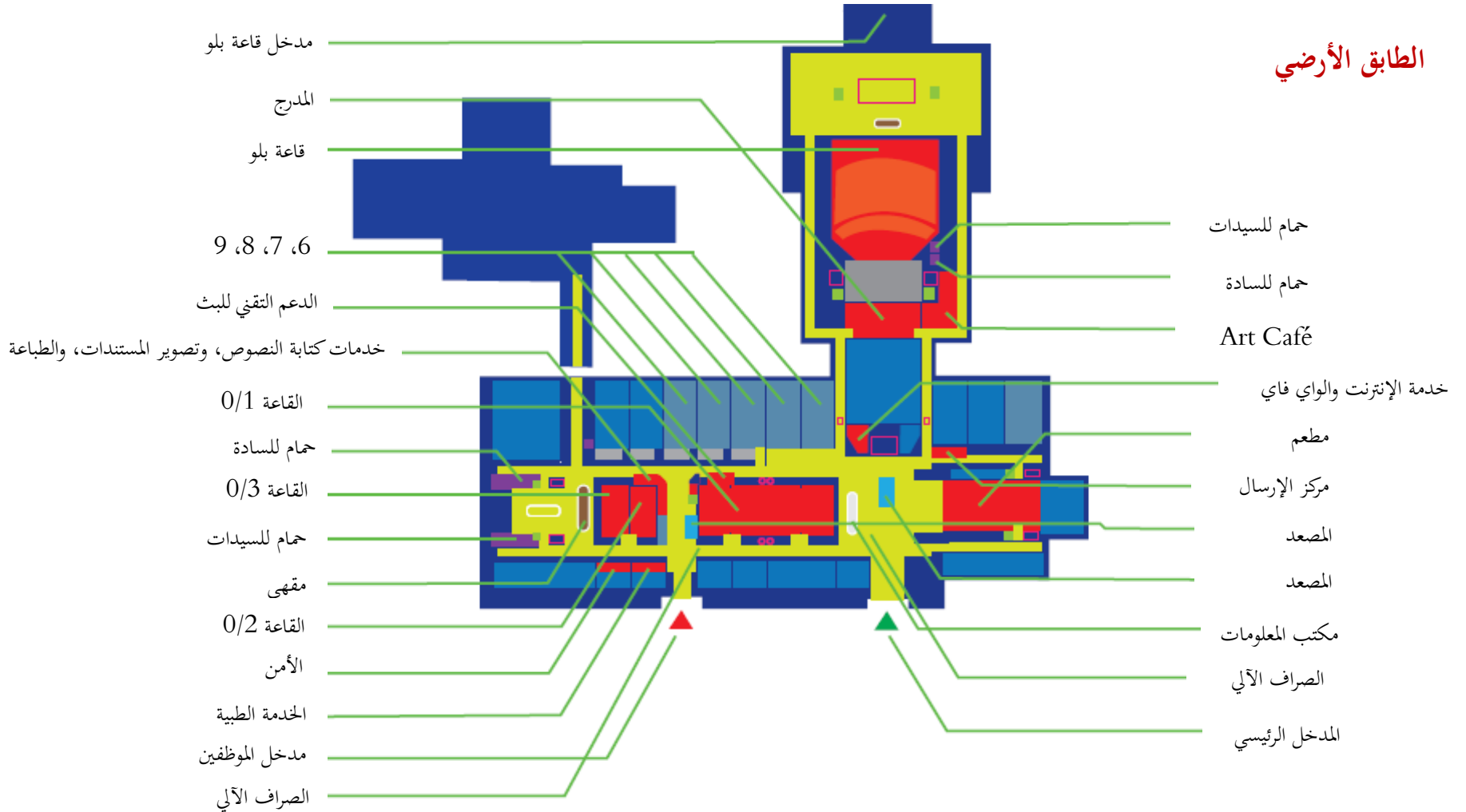

الطابق الأول

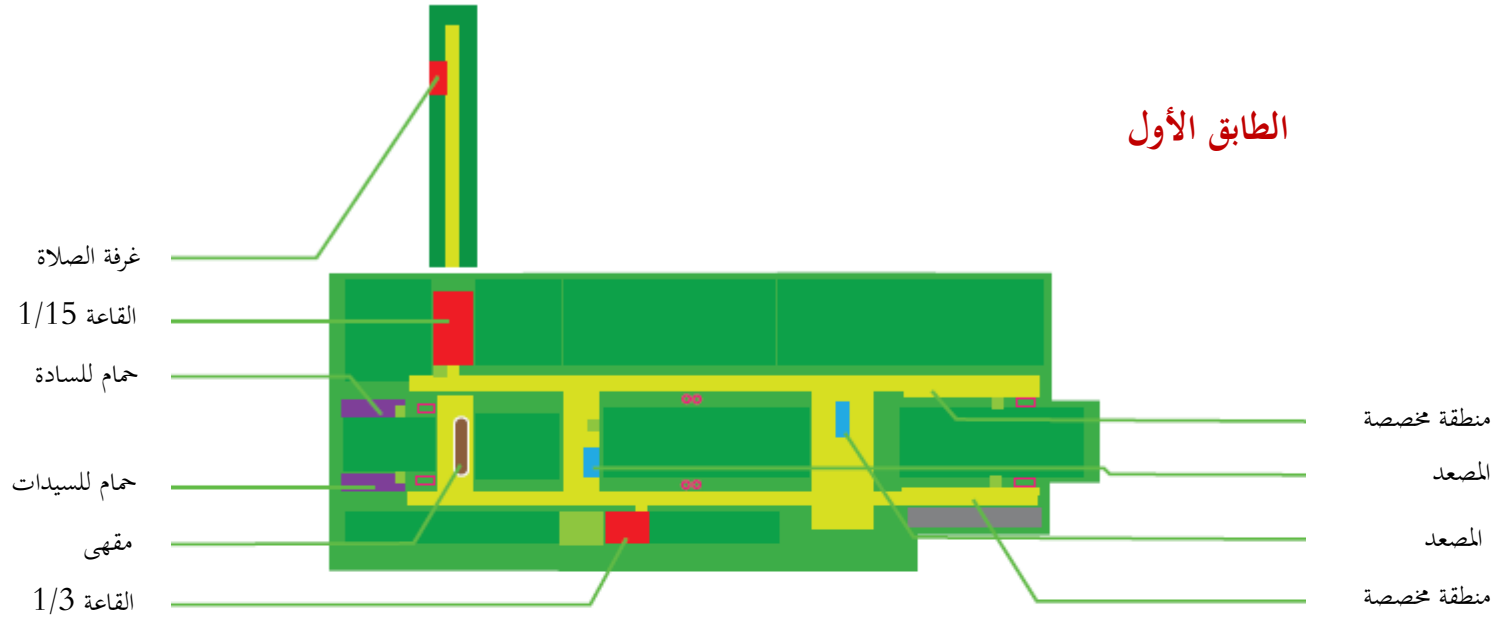

الطابق الثاني



قائمة بفنادق الجمعية المعتمدة



متروبول بالاس *5

marina.minic@metropolpalace.com

جادة كراجا ألكسندرا 69، بلغراد

الهاتف: +381 11 3333100



فندق سكوير ناين *5

dina.veljovic@squarenine.rs

ستيودنت ترغ 9، بلغراد

الهاتف: +381 11 33 33 500

+381 11 33 33 533

الهاتف الخليوي: +381 60 0 322 388



فندق ساينت تان *5

reservations@saintten.com

سفيتوغ ساف 10، بلغراد

info@saintten.com

الهاتف: +381 11 411 66 33



فندق موسكفا *4

sales@hotelmoskva.rs

تيرازيجيه 20، 000 11 بووغراد

الهاتف: +381 11 36 42 000

الفاكس: +381 11 26 88 389



فندق راديسون بلو *4

reservations.belgrade@radissoncollection.com

جادة فوجفود ميسيك 15، بلغراد



هلتون بلغراد *4

marija.marinkovic@hilton.com

كراجا ميلانا 35، بلغراد

+381 11 7555700

الفاكس: +381 11 7555701



*4 فندق بلغراد إكسلسيور

hb1e1-sl@accor.com

كنيزا ميلوسا 5، بلغراد

الهاتف: +381 11 /3231381



*4 فندق بالاس

office@palacehotel.rs

توبليشين فيناك 23، بلغراد

+381 11 218 5585

+381 11 218 448



*4 فندق ماريوت كورت يارد

danijela.korolija@marriott.com

فاز كاراييكا 2-4، بلغراد

+381 11 4003000



*4 فندق ماركيز

info@marquishotel.rs

الهاتف: +381 69 1400211



*4 فندق ماجستيك

office@majestic.rs

أوبليسيف فيناك 28، بلغراد

الهاتف: +381 11 3285777



*3 فندق سلافيجا لوكس

sales@slavijahotel.com

سفيتوغ ساف 2، بلغراد

الهاتف: +381 11 3084800



*3 فندق بارك

tamara.obradovic@hotelparkbeograd.rs

نجيغوسييفا 2/أ، بلغراد

الهاتف: +381 11 414 68 00





فندق حياة ريجنسي *5

belgrade.regency@hyatt.com

ميليتييجا بوفويكا 5، نيو بلغراد
الهاتف: +381 11 301 1234



كراون بلازا *4

begcp.frontdesk@ihg.com

نيو بلغراد
فلاديميرا بوفويكا 10،
الهاتف: +381-11-2204004



فندق إن *4

frontoffice@inhotel-belgrade.rs

جادة زورانا دجيندجيكا 58
نيو بلغراد
الهاتف: +381 11 310 53 00



فالكنشتاينر *4

rezervacije.beograd@falkensteiner.com

جادة ميهايلا بوبينا 10K
نيو بلغراد
الهاتف: +381 11 225 0000



فندق هوليدي إن *4

rezervacije@hibelgrade.rs

سبانسكيه بوراكا، نيو بلغراد
888 1 هوليداي



أدميرل أرينا *4

info@admiralhotelarena.rs

الهاتف: +381 11 4116611



فندق توليب إن بوتنيك 3*

ozuvic@tulipinnputnikbelgrade.com

بالميرا تولجاتيجا 9، نيو بلغراد

+33 1 70 98 61 18

+381 11 2259999



ماما شلتر بلغراد

belgrade@mamashelter.com

كنيزا ميهايلا A54

بووغرا 11000، صربيا

الهاتف: +381 11 3333 020

الخليوي: +381 64 8500 340

قائمة السفارات والقنصليات في بلغراد

الرقم	البلد	اسم السفارة	رقم الهاتف	رقم الفاكس	رمز البلد	البريد الإلكتروني
	ألبانيا	سفارة جمهورية ألبانيا	+381113066-642	+3812665-439	+355	embassy.belgrade@mfa.gov.al
	الجمهورية الجزائرية الديمقراطية الشعبية	سفارة الجمهورية الجزائرية الديمقراطية الشعبية	+3813671-211 +3813671-213		+234	ambalgerie-serbie@eunet.rs www.ambalgserbia.rs
	أنغولا	سفارة جمهورية أنغولا	+3812666-457, +3813672-150	+3812660-729	+244	ambasada.angole@sbb.rs www.angola.embassy.org.rs
	الأرجنتين	سفارة جمهورية الأرجنتين	+3812623-751; +3812623-569; +381 2621-550		+54	eserb@mrecic.gov.ar
	أستراليا	سفارة كومونولث استراليا	+3813336-500		+61	belgrade.embassy@dfat.gov.au
	النمسا	سفارة جمهورية النمسا	+3813336-500	+3812635-606	+43	belgrad-ob@bmeia.gv.at
	أذربيجان	سفارة جمهورية أذربيجان	+3813515-101, +3813515-102	+3813515-103	+994	belgrade@mission.mfa.gov.az
	بيلاروسيا	سفارة جمهورية بيلاروسيا	+3813616-938	+3813616-836	+375	serbia@mfa.gov.by



belgrade@diplobel.fed.be	+32	+3813244-394	+3813230-018; +381 3247-587	سفارة مملكة بلجيكا	بلجيكا	
bihambasada@sbb.rs	+387	+3813241-057	+3813241- 095, +3813241- 170	سفارة البوسنة والهرسك	البوسنة والهرسك	
brasemb.belgrado@itamaraty.gov .br	+55	+3813230-653	+3813239-781	سفارة جمهورية البرازيل الاتحادية	البرازيل	
embassy.belgrade@mfa.bg	+359	+3813620-116	+3813613-980, +381 3613-990, +381 3610-644	سفارة جمهورية بلغاريا	بلغاريا	
bgrad@international.gc.ca	+1	+3813063-042, +3813063-035	+3813063-000	سفارة كندا	كندا	
http://rs.chineseembassy.org	+86	+3813695-057, +3813066-001	+3812067-934	سفارة جمهورية الصين الشعبية	الصين	
croebg@mvep.hr	+385	+3813610-032	+3813679-150; +381 3679-151	سفارة جمهورية كرواتيا	كرواتيا	
repcion@ambasadakube.org.rs	+53	+38133-4323	+3813692-441, +3813692-689	سفارة جمهورية كوبا	كوبا	
cyprusembassybelgrade@sbb.rs	+357	+3813621-122	+3813620-002	سفارة جمهورية قبرص	قبرص	



belgrade@embassy.mzv.cz	+420	+3813236-448	+3813336-200	سفارة جمهورية التشيك	التشيك	
rdcongobelgrade@gmail.com	+243		+3813446-431	سفارة جمهورية الكونغو الديمقراطية	جمهورية الكونغو الديمقراطية	
begamb@um.dk	+45	+3814060-500	+3813679-500, +381 3679-503	سفارة مملكة الدانمارك	الدنمارك	
egemb@sbb.rs	+20	+3812651-225	+3812650-585, +3812652-036	سفارة جمهورية مصر العربية	جمهورية مصر العربية	
delegation-serbia@eeas.europa.eu		+3812651-225	+3813083-200	وفد الاتحاد الأوروبي	الاتحاد الأوروبي	
sanomat.beo@formin.fi	+358	+3812651-225	+3813065-400	سفارة جمهورية فنلندا	فنلندا	
service-presse.belgrade-amba@diplomatie.gouv.fr	+33	+3813023-510	+3813023-500	سفارة الجمهورية الفرنسية	فرنسا	
info@belg.diplo.de	+49	+3813064-303	+3813064-300	سفارة جمهورية ألمانيا الاتحادية	ألمانيا	
gremb.bel@mfa.gr	+30	+3813344-746	+3813226-523	سفارة الجمهورية الهيلينية	اليونان	
ambaguineebelgrade@eunet.rs	+224	+3813444-870	+3813444-840; +3812451-391	سفارة جمهورية غينيا	غينيا	
mission.blg@mfa.gov.hu	+36	+3813441-876	+3812440-472; +3812447-039	سفارة المجر	المجر	



indemb@eunet.rs	+91	+3813674-209	+3812667-990; +3812666-520	سفارة جمهورية الهند	الهند	
kbri.beograd@eunet.rs	+62	+3813672-984	+3813635-666	سفارة جمهورية اندونيسيا	اندونيسيا	
iranemb.beg@mfa.gov.ir	+98	+3813674-363	+3813674-360	سفارة الجمهورية الإسلامية الإيرانية	الجمهورية الإسلامية الإيرانية	
iraqiembassybg@yahoo.com	+964	+3812668-068	+3812647-027	سفارة جمهورية العراق	جمهورية العراق	
info@belgrade.mfa.gov.il	+972	+3813643-555	+3813643-500	سفارة إسرائيل	إسرائيل	
segreteria.belgrado@esteri.it	+39	+3813249-413	+3813066-100	سفارة الجمهورية الإيطالية	إيطاليا	
protocol@s1.mofa.go.jp	+81	+3817118-258	+3813012-800	سفارة اليابان	اليابان	
kazserbia@mail.ru	+7		+381362-9194	مكتب سفارة جمهورية كوريا كازاخستان في بودابست	كازاخستان	
kuwaitembassybg.one@gmail.com	+965	+3812668-462	+3812661-417	سفارة دولة الكويت	دولة الكويت	
ambaleb@sbb.rs	+961	+3813675-156	+3813675-153; +381 3675-154	سفارة الجمهورية اللبنانية	الجمهورية اللبنانية	
libyaamb@open.telekom.rs	+218	+3813670-805	+3812663-445; +3812668-253	سفارة دولة ليبيا	دولة ليبيا	



mwbelgrade@kln.gov.my	+60	+3813679-080	+3812662-736; +381 2662-746	سفارة ماليزيا	ماليزيا	
embserbia@sre.gob.mx	+52		+3813674-171	سفارة الولايات المتحدة المكسيكية	المكسيك	
emb.belgrade@mfa.gov.me	+382	+3813679-300	+3812662-300	سفارة مونتينيغرو	مونتينيغرو	
midi@ambasada-maroka.org.rs	+212	+3813690-499	+3813690-288; +3813691-866	سفارة المملكة المغربية	المملكة المغربية	
myanbel@sezampro.rs	+95	+3813614-968	+3813617-165; +3813619-114	سفارة جمهورية اتحاد ميانمار	ميانمار	
bel@minbuza.nl	+31	+3812023-999	+3812023-900	سفارة مملكة هولندا	هولندا	
belgrade@mfa.gov.mk	+389	+3813285-076	+3813284-924	سفارة جمهورية شمال مقدونيا	مقدونيا الشمالية	
emb.belgrade@mfa.no	+47	+3813208-001	+3813208-000	سفارة مملكة النرويج	النرويج	
parepbelgrade@mofa.gov.pk	+92	+3812661-667	+3812661-676	سفارة جمهورية باكستان الإسلامية	باكستان	
office@embassyofpalestine.rs	+970	+3813671-336	+3813671-407	سفارة دولة فلسطين	دولة فلسطين	
belgrad.amb.sekretariat@msz.gov.pl	+48	+3813617-576	+3812065-301; +3812065-322	سفارة جمهورية بولندا	بولندا	
portambs@verat.net	+351	+3812647-800	+3812662-894; +3812662-897	سفارة جمهورية البرتغال	البرتغال	



sec.belgrade@mofa.gov.qa	+974	+381635-6661	+381635-6666	سفارة دولة قطر	دولة قطر
koreaemb.rs@mofa.go.kr	+82	+3813674-229	+3813674-225	سفارة جمهورية كوريا	جمهورية كوريا
belgrad@mae.ro	+40	+3813675-771	+3813675-772/4	سفارة رومانيا	رومانيا
info@ambarusk.rs	+7	+3813611-900	+3813611-323; +3813611-090	سفارة روسيا الاتحادية	روسيا الاتحادية
emb.beograd@mzv.sk	+421	+3812223-820	+3812223-801	سفارة الجمهورية السلوفاكية	سلوفاكيا
vbg@gov.si	+386	+3813288-657	+3813038-476	سفارة جمهورية سلوفينيا	سلوفينيا
emb.belgrado@maec.es	+34	+3813444-203	+3813440-231	سفارة مملكة اسبانيا	اسبانيا
ambassaden.belgrad@gov.se	+46	+3812069-250	+3812069-200	سفارة مملكة السويد	السويد
bel.vertretung@eda.admin.ch	+41	+3812657-253; +3813065-815	+3813065-820; +3813065-825	سفارة الاتحاد السويسري	سويسرا
ambasada.sirije@open.telekom.rs	+963	+3812660-221	+3812666-124; +3812666-125	سفارة الجمهورية العربية السورية	الجمهورية العربية السورية
at.belgrade@sbb.rs	+216	+3812651-848	+3813690-194	سفارة الجمهورية التونسية	الجمهورية التونسية
embassy.belgrade@mfa.gov.tr	+90	+3813332-433	+3813332-400	سفارة جمهورية تركيا	تركيا
emb_rs@mfa.gov.ua	+380	+3813672-413	+3813672-411; +3813672-412	سفارة أوكرانيا	أوكرانيا



BelgradeEMB@mofaic.gov.ae	+971	+3814020-501	+3814020-500	سفارة دولة الإمارات العربية المتحدة	دولة الإمارات العربية المتحدة	
belgrade.man@fco.gov.uk	+44	+3813061-070	+3813060-900	سفارة المملكة المتحدة البريطانية وأيرلندا الشمالية	المملكة المتحدة	
embve.besrb@mppre.gob.ve	+58	+3812669-233	+3812668-384	سفارة جمهورية فنزويلا البوليفارية	فنزويلا	





Inter-Parliamentary Union
For democracy, for everyone.

130

years of empowering parliamentarians

141st IPU Assembly

Belgrade (Serbia)
13-17 October 2019

141st
IPU

Assembly
Belgrade (Serbia)
13 - 17 October 2019

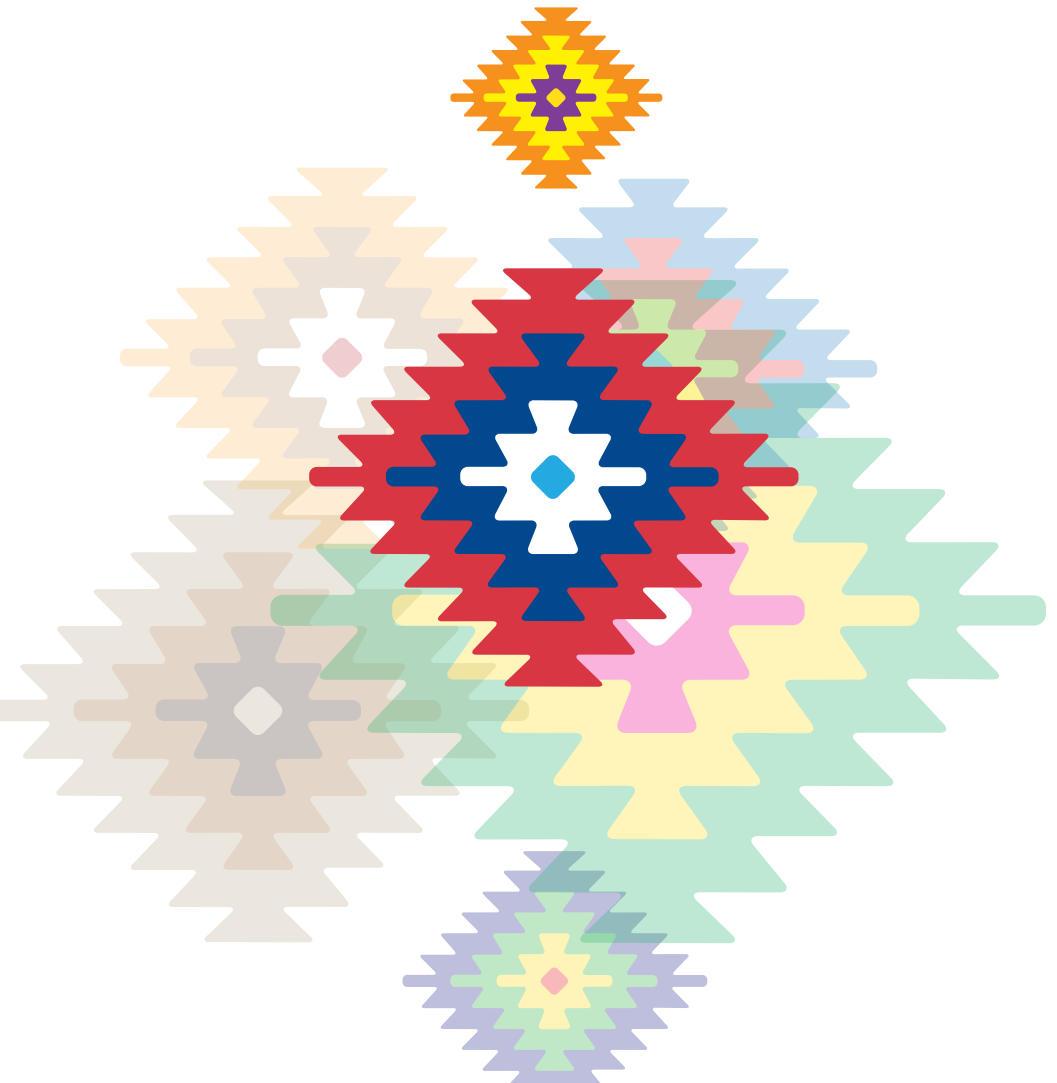

141st ASSEMBLY GUIDEBOOK

13–17 October 2019

Belgrade, Serbia

CONTENTS

OFFICIAL OPENING AND MEETING PLACES	3
OFFICIAL RECEPTIONS AND OTHER EVENTS	3
GENERAL TIMETABLE OF THE 141 ST ASSEMBLY AND RELATED MEETINGS	4
SEATING ARRANGEMENTS IN MEETING ROOMS	12
AGENDA OF THE ASSEMBLY	12
AGENDAS OF THE STANDING COMMITTEES	13
REGISTRATION OF SPEAKERS AND SPEAKING TIME FOR THE GENERAL DEBATE	15
ADDITIONAL INFORMATION	16
Registration and Information Desk	16
Table of votes at the Assembly	17
Assembly documents	18
Distribution of messages and non-official documentation	19
Results of the Assembly and related meetings	19
Summary records of the debates	19
Submission and control of documents	19
Distribution of documents	19
Simultaneous interpretation	20
Press service	20
Ensuring a safe and respectful Assembly	21
Informal and bilateral meeting rooms	21
Information and transport services	21
Typing pool, photocopying and print-on-demand service	23
Internet and Wi-Fi access	23
Assembly App	23
Medical service	23
Prayer room	23
No-smoking policy	23
Facilities	24
Delegation of the National Assembly of the Republic of Serbia to the 141 ST IPU Assembly:	25
STATUTORY BODIES	26
Assembly of the IPU	26
Governing Council of the IPU	26
Executive Committee	26
PRESIDENCY OF THE IPU AND ASSEMBLY SECRETARIAT	31
ASSOCIATION OF SECRETARIES GENERAL OF PARLIAMENTS (ASGP)	32
Governing bodies of the ASGP	33
EXCURSIONS	34
ASSEMBLY VENUES FLOOR PLANS	35
LIST OF OFFICIAL ASSEMBLY HOTELS	37
LIST OF EMBASSIES AND CONSULATES IN BELGRADE	39

OFFICIAL OPENING AND MEETING PLACES

The Inaugural Ceremony of the 141st Assembly of the Inter-Parliamentary Union will take place on Sunday, 13 October, at 7.30 p.m. in the Blue Hall, Sava Centre, in the presence of H.E. Mr. Aleksandar Vučić, President of the Republic of Serbia.

For admission to the Inaugural Ceremony and all other official events held during the Assembly, participants are kindly requested to wear their identity badges and present the appropriate invitation.

The plenary sittings of the Assembly and its Standing Committees, as well as the meetings of the IPU Governing Council, the Executive Committee, the Forum of Women Parliamentarians, the Committee on the Human Rights of Parliamentarians, and the meetings of the Association of Secretaries General of Parliaments (ASGP) will also be held at the Sava Centre.

OFFICIAL RECEPTIONS AND OTHER EVENTS

Reception for the IPU Executive Committee

Host : H.E. Ms. Maja Gojkovic, Speaker of the National Assembly of Serbia
Date and time : 11 October 2019, 7 p.m.
Venue : Skadarlija, restaurant Dva Jelena, Belgrade

Inaugural Ceremony and Reception

Host : H.E. Ms. Maja Gojkovic, Speaker of the National Assembly of Serbia
Date and time : 13 October, 7.30 p.m.
Venue : Blue Hall, Sava Centre

Reception in Honour of Heads of Delegations (only)

Host : H.E. Ms. Maja Gojkovic, Speaker of the National Assembly of Serbia
Date and time : 14 October 2019, 7 p.m.
Venue : Central Hall, National Assembly, Belgrade

Embassy Night

Date : 14 October 2019

Reception in Honour of the Forum of Women Parliamentarians

Host : H.E. Ms. Maja Gojkovic, Speaker of the National Assembly of Serbia
Date and time : 15 October 2019, 7 p.m.
Venue : Beli dvor, Belgrade

Cultural Evening

Host : H.E. Ms. Maja Gojkovic, Speaker of the National Assembly of Serbia
Date and time : 16 October, 7 p.m.
Venue : Kombank Hall, Belgrade

Reception in Honour of Secretaries General

Host : Mr. Srdjan Smiljanic, Secretary General of the National Assembly of Serbia
Date and time : 16 October 2019, 5 p.m.
Venue : Central Hall, National Assembly, Belgrade

GENERAL TIMETABLE OF THE 141st ASSEMBLY AND RELATED MEETINGS

Belgrade, 13 to 17 October 2019



Thursday, 10 October 2019

	14.00 – 18.00	Beginning of Registration <i>Lobby, Building A, Sava Centre</i>
	14.30 – 18.00	Sub-Committee on Finance* <i>Art Café (ground floor), Building B, Sava Centre</i>

Friday, 11 October 2019

	10.00 – 13.00	Executive Committee*
	15.00 – 18.00	<i>Art Café (ground floor), Building B, Sava Centre</i>

Saturday, 12 October 2019

	09.00 – 10.00	Gender Partnership Group* <i>Art Café (ground floor), Building B, Sava Centre</i>
	09.30 – 13.00	Committee on the Human Rights of Parliamentarians* <i>Hall 3/1 (first floor), Building A, Sava Centre</i>
	10.00 – 13.00	Executive Committee* <i>Art Café (ground floor), Building B, Sava Centre</i>



14.30 – 18.00

Committee on the Human Rights of
Parliamentarians*
Hall 3/1 (first floor), Building A, Sava Centre



15.00 – 18.00

Executive Committee*
*Art Café (ground floor), Building B, Sava
Centre*

Sunday, 13 October 2019



09.00 – 10.00

Bureau of Women Parliamentarians*
*Art Café (ground floor), Building B, Sava
Centre*



09.30 – 10.30

Meeting of Advisers and Secretaries to
delegations
Hall 2/0 (ground floor), Building A, Sava Centre



10.30 – 13.00

Forum of Women Parliamentarians
*Amphitheatre (ground floor), Building B, Sava
Centre*



11.00 – 13.00

Meeting with the Chairpersons of the
Geopolitical Groups and Presidents of the
Standing Committees*
*Art Café (ground floor), Building B, Sava
Centre*



11.00 – 13.00

Group of Facilitators for Cyprus*
Hall 15/1 (first floor), Building A, Sava Centre



11.30 – 13.00

Break out Group of the Forum of Women
Parliamentarians
Hall 3/0 (ground floor), Building A, Sava Centre



14.30 – 17.30

Forum of Women Parliamentarians
*Amphitheatre (ground floor), Building B, Sava
Centre*



14.30 – 18.00

Committee on the Human Rights of
Parliamentarians*
Hall 3/1 (first floor), Building A, Sava Centre



15.00 – 18.30

High-Level Advisory Group on Countering
Terrorism and Violent Extremism*
*Art Café (ground floor), Building B, Sava
Centre*



19.30 – 20.30

Inaugural Ceremony
Blue Hall, Building B, Sava Centre

Monday, 14 October 2019



08.00 – 09.00

Assembly Steering Committee*

Delegation Unit 10 (ground floor), Building A, Sava Centre



09.00 – 10.00

Board of the Forum of Young Parliamentarians*

Art Café (ground floor), Building B, Sava Centre



09.00 – 11.00

Governing Council

Hall 1/0 (ground floor), Building A, Sava Centre



09.00 – 13.00

Standing Committee on Democracy and Human Rights

Debate on the draft resolution *Achieving universal health coverage by 2030: The role of parliaments in ensuring the right to health*
Amphitheatre (ground floor), Building B, Sava Centre



09.00 – 13.00

Standing Committee on Sustainable Development, Finance and Trade

- Debate on *Mainstreaming digitalization and the circular economy to achieve the SDGs, particularly responsible consumption and production*
- Segment on preparations for the *Parliamentary Meeting at the United Nations Climate Change Conference (COP 25) in Chile in December 2019*

Hall 3/0 (ground floor), Building A, Sava Centre

ASGP

11.00 – 12.30

ASGP Meeting

Hall 2/0 (ground floor), Building A, Sava Centre



11.00 – 13.00

Assembly: Start of the General Debate on the theme *Strengthening international law: Parliamentary roles and mechanisms, and the contribution of regional cooperation*
Hall 1/0 (ground floor), Building A, Sava Centre



11.00 – 13.00

Committee to Promote Respect for International Humanitarian Law*

Art Café (ground floor), Building B, Sava Centre



13.00

Group photo – all Heads of delegation



14.30 – 17.00

Assembly: General Debate
Hall 1/0 (ground floor), Building A, Sava Centre

ASGP

14.30 – 17.30

ASGP Meeting
Hall 2/0 (ground floor), Building A, Sava Centre



14.30 – 18.00

Committee on the Human Rights of
Parliamentarians*
Hall 3/1 (first floor), Building A, Sava Centre

**Standing Committee on Democracy and
Human Rights**



14.30 – 18.30

Drafting in plenary of the draft resolution on
*Achieving universal health coverage by 2030:
The role of parliaments in ensuring the right to
health*
*Amphitheatre (ground floor), Building B, Sava
Centre*



14.30 – 18.30

Forum of Young Parliamentarians of the IPU
*Hall 3/0 (ground floor), Building A, Sava
Centre*



17.00 – 18.30

Assembly:
- Decision on the emergency item
*Hall 1/0 (ground floor), Building A, Sava
Centre*

Tuesday, 15 October 2019



09.00 – 10.30

Bureau of the Standing Committee on United
Nations Affairs*
*Art Café (ground floor), Building B, Sava
Centre*



09.00 – 10.30

Bureau of the Standing Committee on Sustainable
Development, Finance and Trade*
Hall 15/1 (first floor), Building A, Sava Centre

	09.00 – 13.00 09.00 – 10.00 10.00 – 12.00 12.00 – 13.00	Assembly - Debate on the emergency item, - Continuation of the General Debate, and - Special segment to mark the 130 th Anniversary of the IPU <i>Hall 1/0 (ground floor), Building A, Sava Centre</i>
	09.00 – 13.00	Standing Committee on Democracy and Human Rights Completion of drafting in plenary of the draft resolution <i>Achieving universal health coverage by 2030: The role of parliaments in ensuring the right to health</i> <i>Amphitheatre (ground floor), Building B, Sava Centre</i>
	09.30 – 13.00	Committee on the Human Rights of Parliamentarians* <i>Hall 3/1 (first floor), Building A, Sava Centre</i>
ASGP	10.30 – 12.30	ASGP Meeting <i>Hall 2/0 (ground floor), Building A, Sava Centre</i> Bureau of the Standing Committee on Peace and International Security* <i>Art Café (ground floor), Building B, Sava Centre</i>
	11.00 – 12.30	Workshop on <i>Leaving no one behind in political representation: Gender and youth quotas</i> <i>Hall 3/0 (ground floor), Building A, Sava Centre</i>
	11.00 – 12.30	Workshop on <i>Leaving no one behind in political representation: Gender and youth quotas</i> <i>Hall 3/0 (ground floor), Building A, Sava Centre</i>
	11.00 – 14.00	Advisory Group on Health* (English only) <i>Hall 15/1 (first floor), Building A, Sava Centre</i>
	14.30 – 16.00	Committee on Middle East Questions* <i>Hall 3/0 (ground floor), Building A, Sava Centre</i>
	14.30 - 17.30	Speakers' Dialogue* Roundtable and break-out sessions <i>Halls 3/1 and 15/1 (first floor), Building A, Sava Centre</i>
ASGP	14.30 – 17.30	ASGP Meeting <i>Hall 2/0 (ground floor), Building A, Sava Centre</i>



14.30 - 18.30

Standing Committee on Peace and International Security

- Panel discussion on the implementation of the 2014 resolution entitled *Towards a nuclear-weapon-free world: The contribution of parliaments*
 - Panel discussion on the theme of *Criminalization of money laundering*
- Amphitheatre (ground floor), Building B, Sava Centre*



14.30 – 18.30

Assembly

Continuation of the General Debate
Hall 1/0 (ground floor), Building A, Sava Centre



14.30 – 18.30

Possible drafting committee on the emergency item*

Art Café (ground floor), Building B, Sava Centre



16.30 – 18.30

Workshop on the *United Nations Convention on the Rights of the Child: 30 years on, achievements and challenges*
Hall 3/0 (ground floor), Building A, Sava Centre

Wednesday, 16 October 2019



09.00 – 10.00

Gender Partnership Group*
Art Café (ground floor), Building B, Sava Centre



09.00 – 10.30

Parity debate on the theme *#Not In My Parliament: National and regional strategies*
Amphitheatre (ground floor), Building B, Sava Centre



09.00 – 11.00

Bureau of the Standing Committee on Democracy and Human Rights*
Hall 3/1 (first floor), Building A, Sava Centre



09.00 – 13.00

Assembly: Continuation of the General Debate
Hall 1/0 (ground floor), Building A, Sava Centre



09.30 – 12.30

Workshop on SDG 8:
Achieving full and productive employment and decent work for all: The economic challenge of our time
Hall 15/1 (first floor), Building A, Sava Centre

	10.00 – 13.00	Executive Committee* <i>Art Café (ground floor), Building B, Sava Centre</i>
ASGP	10.30 – 12.30	ASGP Meeting <i>Hall 2/0 (ground floor), Building A, Sava Centre</i>
	11.00 – 13.00	Standing Committee on Peace and International Security Expert hearing <i>Parliamentary strategies to strengthen peace and security against threats and conflicts resulting from climate-related disasters and their consequences</i> <i>Amphitheatre (ground floor), Building B, Sava Centre</i>
	11.30 – 13.00	Open session of the Committee to Promote Respect for International Humanitarian Law: <i>Placing humanity first: The Geneva Conventions – Protecting people in armed conflict for 70 years</i> <i>Hall 3/1 (first floor), Building A, Sava Centre</i>
	14.30 – 16.30	Standing Committee on Sustainable Development, Finance and Trade Debate on follow-up to the resolution adopted in March 2014: <i>Towards risk-resilient development: Taking into consideration demographic trends and natural constraints</i> <i>Amphitheatre (ground floor), Building B, Sava Centre</i>
ASGP	14.30 – 17.30	ASGP Meeting <i>Hall 2/0 (ground floor), Building A, Sava Centre</i>
	14.30 – 17.30	Committee on Middle East Questions* <i>Art Café (ground floor), Building B, Sava Centre</i>
	14.30 – 18.00	Committee on the Human Rights of Parliamentarians* <i>Hall 3/1 (first floor), Building A, Sava Centre</i>
	14.30 – 18.30	Assembly - Adoption of the resolution on the emergency item, and - Special segment: Future Policy Award 2019 on Youth Empowerment - Conclusion of the General Debate <i>Hall 1/0 (ground floor), Building A, Sava Centre</i>



14.30 – 18.30

Standing Committee on United Nations Affairs

- Panel discussion: *Respect for international law in keeping with the UN Charter and other relevant resolutions*
 - Panel discussion: *Survey on the relationship between parliaments and the United Nations*
- Hall 3/0 (ground floor), Building A, Sava Centre*



17.00 – 18.30

Standing Committee on Democracy and Human Rights

Adoption of the draft resolution on *Achieving universal health coverage by 2030: The role of parliaments in ensuring the right to health*

Amphitheatre (ground floor), Building B, Sava Centre

Thursday, 17 October 2019



08.30 – 10.30

Bureau of Women Parliamentarians*
Art Café (ground floor), Building B, Sava Centre



09.30 – 13.00

Governing Council

- Decisions on the human rights of MPs, and
 - Reports of specialized meetings
- Hall 1/0 (ground floor), Building A, Sava Centre*
- Preliminary consultation on the 2021 Global Parliamentary Report



11.00 – 13.00

Parliament in a changing world

Jointly organized by the IPU and the ASGP
Hall 3/0 (ground floor), Building A, Sava Centre



14.30 -

Governing Council

Hall 1/0 (ground floor), Building A, Sava Centre



At the end of the
Governing Council

Assembly

- Adoption of resolutions
 - Reports of the Standing Committees
 - Outcome document of the General debate, and
 - Closing sitting
- Hall 1/0 (ground floor), Building A, Sava Centre*

Legend:

Assembly /
Governing Council



Committees /
Panel discussions



Other Assembly events,
including *in camera*
sessions



SEATING ARRANGEMENTS IN MEETING ROOMS

As usual, lots have been drawn among the delegations participating in the session to determine which will be seated in the first row of the Plenary Hall.

The name of the delegation from **PERU** was drawn, and this delegation has accordingly been placed in the first row, on the left-hand side of the Chair. Other delegations follow in *English alphabetical order*.

Seats shall be allocated to each delegation in conformity with the Rules of the Assembly and of the Governing Council. On the basis of seats available at desks in the Plenary Hall, where possible, Members with delegations of up to five MPs will be allocated a total of four seats (two at desks), those with six to eight MPs six seats (three at desks) and those with nine or more MPs eight seats (four at desks).

Delegations are reminded that each Member of the IPU shall be represented on the Governing Council by three parliamentarians, provided that its representation includes both men and women. Each representative will then have one vote. A member who is unable to attend may be replaced by another representative, duly authorized for that purpose.

The first and last seats of each delegation are marked by a country nameplate.

For the Forum of Women Parliamentarians, Standing Committee plenary sessions and other meetings, delegates are invited to collect their country nameplate when entering the room and place it in front of them, clearly visible.

AGENDA OF THE ASSEMBLY

1. Election of the President and Vice-Presidents of the 141st Assembly
2. Consideration of requests for the inclusion of an emergency item in the Assembly agenda
3. General Debate on the theme *Strengthening international law: Parliamentary roles and mechanisms, and the contribution of regional cooperation*
4. *Achieving universal health coverage by 2030: The role of parliaments in ensuring the right to health*
(Standing Committee on Democracy and Human Rights)
5. Reports of the Standing Committees on Peace and International Security; Sustainable Development, Finance and Trade; and United Nations Affairs
6. Approval of the subject item for the Standing Committee on Democracy and Human Rights at the 143rd IPU Assembly and appointment of the Rapporteurs
7. Amendments to the IPU Statutes and Rules

AGENDAS OF THE STANDING COMMITTEES

Standing Committee on Peace and International Security

1. Adoption of the agenda
2. Approval of the summary record of the Committee's session held during the 140th IPU Assembly in Doha (April 2019)
3. Elections to the Bureau of the Standing Committee
4. Follow-up to the 2014 resolution *Towards a nuclear-weapon-free world: The contribution of parliaments*
5. Panel discussion on the theme of *Criminalization of money laundering*
6. Expert hearing on the theme *Parliamentary strategies to strengthen peace and security against threats and conflicts during climate-related disasters and their consequences*
7. Any other business

Standing Committee on Sustainable Development, Finance and Trade

1. Adoption of the agenda
2. Approval of the summary record of the Committee's session held during the 140th IPU Assembly in Doha (April 2019)
3. Parliamentary contribution to the 2019 UN Climate Change Conference (COP 25)
4. Debate on the theme of *Mainstreaming digitalization and the circular economy to achieve the SDGs, particularly responsible consumption and production*
5. Follow-up to the IPU resolution *Towards risk-resilient development: Taking into consideration demographic trends and natural constraint*
6. Elections to the Bureau of the Standing Committee
7. Any other business

Standing Committee on Democracy and Human Rights

1. Adoption of the agenda
2. Approval of the summary record of the Committee's session held during the 140th IPU Assembly in Doha (April 2019)
3. Preparation of the resolution entitled *Achieving Universal Health Coverage by 2030: The role of parliaments in ensuring the right to health*
4. Preparations for future Assemblies
5. Any other business

Standing Committee on United Nations Affairs

1. Adoption of the agenda
2. Approval of the summary record of the Committee's session held during the 140th IPU Assembly in Doha (April 2019)
3. Panel discussion on *Respect for international law in keeping with the UN Charter and other relevant institutions*
4. Panel discussion on *The 2019 IPU survey on the relationship between parliaments and the United Nations*
5. Overview of major UN-related activities for 2020
6. Elections to the Bureau of the Standing Committee
7. Any other business

Other events

- Workshop on leaving no one behind in political representation: *Gender and youth quotas*, 15 October, 11.00–12.30, Hall 3/0
- Special segment to mark the 130th Anniversary of the IPU, 15 October, 12.00–13.00, Hall 1/0
- Speakers' dialogue, 15 October, 14.30–17.30, Halls 3/1 and 15/1
- Workshop on the *United Nations Convention on the Rights of the Child: 30 years on, achievements and challenges*, 15 October, 16.30–18.30, Hall 3/0
- Workshop on SDG 8: *Achieving full and productive employment and decent work for all: The economic challenge of our time*, 16 October, 9.30–12.30, Hall 15/1
- Special segment: Future Policy Award 2019 on Youth Empowerment, 16 October, 15.00–16.15, Hall 1/0

REGISTRATION OF SPEAKERS AND SPEAKING TIME FOR THE GENERAL DEBATE

Delegations may register at the Speakers' Registration Desk.

Venue	Registration Desk, outside the Plenary Hall (Hall 1/0, ground floor)
Opening hours	<ul style="list-style-type: none"> • Sunday, 13 October from 11.00 to 17.00 • Monday, 14 October from 9.00 to 13.00 and from 14.00 to 18.30
Officer in charge	Mr. Ed Cooper
Number of speakers	<ul style="list-style-type: none"> • IPU Members and Associate Members: up to three speakers <i>A third speaker will be registered if they are a young member of parliament (under 45 years of age)</i> • Observers: only one speaker <i>According to the decision adopted at the 164th session of the Council in Brussels (April 1999). Each programme and organ of the United Nations will be allowed to register one speaker each.</i>
Speaking time	<ul style="list-style-type: none"> • IPU Members and Associate Members: 7 to 9 minutes* per delegation, depending on its composition (unless the Assembly Steering Committee decides otherwise) • Observers: 3 minutes <p>* <i>(depending on the number of persons registered to speak, the Assembly Steering Committee may decide to reduce speaking time)</i></p>
Segments in the list	<p>The Secretariat will register speakers to the following four segments:</p> <ul style="list-style-type: none"> • Presiding officers • First speakers • Second speakers • Young parliamentarians
Distribution of speeches	<p>Delegations are kindly invited to submit the texts of official speeches to speeches@ipu.org. As far as possible, the texts of official statements delivered in the General Debate will be published on the Assembly webpage and will be part of the records of the Assembly. Due to technical limitations, only speeches in English, French and Spanish will be posted. Please note that the IPU Secretariat is not in a position to translate the texts of speeches.</p>

Final order of speakers	At 17.00 on Sunday, 13 October, the Secretariat will determine the final order of speakers for each segment by the public drawing of lots (at the speakers' registration desk).
Where to find the list?	The list of speakers will be available at the official documents tables located inside the Plenary Hall, at the Documents Distribution Service, as well as on the 141 st Assembly webpage and App.
Can we register after the drawing of lots?	Speakers registering after the drawing of lots will be added to the list (in their respective categories) in the order in which they have registered, until the Assembly closes the list of speakers. A revised list containing such additions will be issued at the end of each day.
How to change the order?	Delegates may exchange their place on the list with other speakers. In case of changes, please inform Ms. Anda Filip, Secretary of the Assembly. Any bilateral arrangements which may be made by delegations to exchange places in the list of speakers will not lead to a renumbering of the position held by speakers in the list.
Timekeeping	A green light will shine when the speaker commences; when the speaker has only one minute remaining, an orange light will shine; when the speaking time has been used up, a red light will flash. Second speakers from a delegation may find it useful to consult the timekeepers to ascertain the precise amount of time available to them for their statements.

ADDITIONAL INFORMATION

Registration and Information Desk

The Registration and Information Desk is located in the main lobby of the Sava Centre and will be open as follows:

- 14.00 to 18.00 on Thursday, 10 October;
- 8.00 to 18.30 from Friday, 11 to Wednesday, 16 October; and
- 8.00 to 18.00 on Thursday, 17 October.

All participants are requested to register with the Registration Desk, which will distribute the identity badges. Delegates may also collect documents and other communications from their pigeonholes, as well as book meeting rooms with this service.

The provisional list of delegates will be available for consultation on the IPU website and App. A hard copy can be obtained, upon request, from the Documents Distribution Service. In the afternoon of Monday, 14 October, delegation coordinators and secretaries are kindly requested to collect from the Registration Desk a document containing information

relating to their delegation. Any modifications should be signed by the Head of the delegation and given to Ms. M. Filippin at the Registration Desk not later than 16 October at 12 noon.

As part of the IPU's paper smart policy, the list of participants is no longer a bilingual document. The information in the list will appear in the language of registration and will include a glossary of terms.

The colour of the identity badges corresponds to the following categories of participants:

Colour

Members of Parliament	Dark blue
Secretaries, Advisers of delegations	Green
Observers	Yellow
ASGP	Red
Members of the Serbian Parliament	Burgundy
Diplomatic Corps	Light blue
Special Guests	Black
Accompanying Persons	Light pink
Assembly Secretariat	Pink
Host Secretariat	Grey
Protocol	Light brown
Media	Orange
Public	White
Security	Dark brown
Service Providers	Beige

For security reasons, admission to the Assembly facilities and to all programme activities will be limited to persons wearing identity badges received at the time of registration. All participants are therefore requested to wear their identity badges at all times.

Table of votes at the Assembly

In conformity with Rule 29 of the Assembly Rules, the table indicating the number of votes to which delegations taking part in the session are entitled will be distributed at the opening of the Assembly. Delegates are reminded that votes are allocated in accordance with the provisions of Article 15 of the Statutes, which stipulates as follows:

ARTICLE 15

1. Only delegates present in person shall have the right to vote.
2. The number of votes to which each Member of the IPU is entitled shall be calculated on the following basis:
 - (a) Each Member of the IPU shall have a minimum of ten votes;

- (b) Each Member of the IPU shall have the following additional number of votes in relation to the population of its country:

From	1	to	5	million inhabitants:	1 vote
From over	5	to	10	“	2 votes
“ “ “	10	to	20	“	3
“ “ “	20	to	30	“	4
“ “ “	30	to	40	“	5
“ “ “	40	to	50	“	6
“ “ “	50	to	60	“	7
“ “ “	60	to	80	“	8
“ “ “	80	to	100	“	9
“ “ “	100	to	150	“	10
“ “ “	150	to	200	“	11
“ “ “	200	to	300	“	12
From over	“		300	“	13

- (c) Any delegation composed exclusively of parliamentarians of the same sex shall have a minimum of eight votes (instead of the 10 for mixed delegations) at the Assembly of the Inter-Parliamentary Union. For delegations entitled to a certain number of additional votes, the overall calculation will be made on the basis of eight votes instead of 10.
3. A delegation may split its votes so as to express the diverse views of its members. No one delegate may record more than 10 votes.

Assembly documents

The Secretary General has overall responsibility for authorizing the circulation of all official documents for the session.

Before the opening of each session, all meeting documents are on the tables inside the meeting rooms. In keeping with the decision by the IPU governing bodies to reduce the

carbon footprint of the Organization and continue to diminish paper waste, only a limited number of documentation sets will be printed for the various sessions of the Assembly.

Delegates who wish to obtain additional copies of documents posted on the IPU website may use the print-on-demand service available at the Typing Pool and Photocopying Service for delegates (close to Hall 2/0). All documents on the IPU website are also posted on the Assembly App.

The Assembly Journal providing the latest updates on the programme of meetings and other information is available in meeting rooms and at the Information Counter, as well as on the IPU website (www.ipu.org/event/141st-assembly-and-related-meetings) and Assembly App.

Distribution of messages and non-official documentation

The transmission of messages through the Registration and Information Desk is a service made available to delegations with a view to facilitating communications on matters relating to the Assembly and its proceedings.

Delegations that wish to share information on any question other than those related to the working of the sessions may do so, under their own responsibility, by leaving documentation on tables set aside for this purpose, close to the Plenary Hall (Hall 1/0) area.

Results of the Assembly and related meetings

All delegations will receive one printed copy of the Results of the 141st Assembly. Members of the IPU are also reminded that the different sections of the brochure are accessible from the IPU website (www.ipu.org) and can be downloaded in PDF format two weeks after the Assembly.

Summary records of the debates

The Summary Records of the Governing Council, of the Assembly, and of the four Standing Committees, will be prepared by the Secretariat and posted on the website within three months after the Assembly.

Submission and control of documents

Delegations wishing to submit documents relating to the agenda of the Assembly and of the Governing Council or transmit any information to the Secretariat of the Assembly (change in their Executive Bureau, contact details, etc.) are requested to do so at this Service, located in Hall 6/1, on the first floor. The person in charge of this service is Ms. C. Bon.

Distribution of documents

As usual, working documents will be available to delegates in the various meeting rooms. Additional copies can be obtained from the Documents Distribution Service, located outside the main entrance of the Plenary Hall (Hall 1/0). The person in charge of this service is Mr. A.R. Farzaam.

Simultaneous interpretation

The IPU Secretariat will provide simultaneous interpretation in English, French, Arabic and Spanish at the meetings of all statutory bodies.

Five other interpretation channels have been reserved for Chinese, Japanese, Portuguese, Russian and Serbian at sittings of the Assembly and the Governing Council, and for some sessions of the Standing Committees. These booths are provided free of charge and may be used by the interpretation teams of these languages. The number of additional booths available in the Plenary Hall is limited. The related costs incurred must be borne by the requesting party. All such requests are handled on a first-come, first-served basis.

Delegates may use another language provided that they arrange for their speech to be interpreted into one of the IPU's official languages (English and French) by a person designated by them, who will be given access to an interpretation booth. To allow for all necessary arrangements to be made in good time, delegations should contact well in advance the Chief Interpreter (Ms. F. Steinig-Huang) or the English booth interpreters assigned to the meeting at which the speech will be delivered. Moreover, eight copies of the translation of the speech into one of the IPU's official languages should be given to the Chief Interpreter or to the English booth for distribution to the other interpreters.

Official statements delivered in the General Debate are published on the Assembly webpage and form part of the official records of the Assembly. All delegations are therefore encouraged to send their statements to speeches@ipu.org. Due to technical limitations, only speeches in English, French and Spanish will be posted.

E-mailing the speech (**a minimum of three hours before it is to be made**) will also help to ensure a high quality of simultaneous interpretation into the other working languages.

Press service

A press service (Delegation Unit 7, ground floor) will operate throughout the Assembly to answer media enquiries and help facilitate press interviews. The person in charge of this service is Mr. T. Fitzsimons, Communications Director, who can be contacted by email at tf@ipu.org or telephone: +41 79 854 31 53. Mr. Fitzsimons will also assist delegations wishing to meet with the press.

Journalists wishing to cover the Assembly must receive accreditation from the Press Service in order to obtain the necessary documentation and identity badges.

The Press Centre is located on the second floor and is equipped with computers, the Internet and monitors to follow the Assembly proceedings. The Press Centre contains a press conference room.

The IPU President, the Speaker of the National Assembly of the Republic of Serbia and the IPU Secretary General will hold two press conferences on 13 and 17 October at 13.00, at the Press Centre, second floor, Building A, Sava Centre.

Social media



Get the latest information on the 141st IPU Assembly's programme and events by following us on Twitter (www.twitter.com/ipuparliament). The Assembly's official hashtag is #IPU141.



Photos from the 141st Assembly of the IPU will be posted on Flickr (www.ipu.org/141pics). For information on the official photo bank, please visit the Press Service.



Instagram: www.instagram.com/ipu.parliament_official



Facebook: www.facebook.com/InterParliamentaryUnion



YouTube: www.youtube.com/user/iparliamentaryunion

Ensuring a safe and respectful Assembly

The IPU is committed to protecting and promoting the freedom of opinion and expression in its meetings; however, abusive language, expressions of intolerance and incitement to discrimination, hostility or violence are unacceptable. Speakers shall refrain from such conduct. The presiding officer of the meeting may take any action deemed necessary to call to order anyone who disrupts the proceedings in this way.

The IPU is also committed to ensuring a working environment for the Assembly that is free of sexism and sexual harassment. All those working for or on behalf of the IPU, delegates and other attendees are expected to conduct themselves in a professional and respectful manner, and to actively prevent sexism, sexual harassment and misconduct.

Informal and bilateral meeting rooms

On the Assembly premises, there are two meeting rooms available for geopolitical and other group meetings, as well as some bilateral meeting rooms. Reservations for the informal meeting rooms are handled by the IPU Information Desk (Sava Centre lobby). Any delegation wishing to reserve a bilateral meeting room may contact Ms. S.-A. Sader by e-mail: sas@ipu.org or through the Submission and Control of Documents Service (Hall 6/1). All reservations are made on a first-come, first-served basis.

Information and transport services

The National Assembly will welcome all participants of the upcoming 141st IPU Assembly. To this end, please provide, as soon as possible, details about the arrival and departure of the members of your delegations.

At Nikola Tesla Belgrade Airport, volunteers who will be wearing T-shirts with a 141st IPU logo will welcome all participants of the 141st IPU Assembly.

A special passport control line will be provided, marked "141st IPU".

The baggage will arrive at a separate baggage carousel marked "141st IPU".

At Nikola Tesla Belgrade Airport, in the baggage claim sector, before the customs control, there will be an information desk set up for all participants of the 141st IPU Assembly.

Please, label your baggage with the stickers provided for you in the invitation package.

A shuttle service will be provided to selected hotels for all members of delegations.

Liaison officers, assigned to national delegations, will be waiting for you on the bus, which will be outside the airport exit, after the customs control.

Speakers of national parliaments, as VIP guests, will be greeted at the VIP lounge of Nikola Tesla Belgrade Airport.

A 1+3 format for the Speaker and their entourage is envisaged at the VIP lounge.

Speakers of national parliaments will have at their disposal a special passenger vehicle, an accompanying liaison officer and a representative of the Ministry of Interior of the Republic of Serbia.

Other security measures will be determined by the Ministry of Interior of the Republic of Serbia.

Speakers of national parliaments traveling to Serbia by car (by land) will have a police escort to Belgrade or to the hotel where they are accommodated.

Should the secretaries of the delegations or the representatives of embassies, in the formats of which the Speaker of Parliament is included, have any further questions, please contact us by notes or by e-mail, at the following addresses: maja.draskovic@parlament.rs and dragan.petrovic@mfa.rs.

The National Assembly will organize transport on departure for all participants of the 141st IPU Assembly from their hotel to Nikola Tesla Belgrade Airport. We would therefore appreciate it if you could send any changes to your plans in a timely manner to the 141st IPU address of the National Assembly of the Republic of Serbia: ipu@parlament.rs and jasminka.urosevic@parlament.rs

The shuttle buses will be in service from 10 to 17 October 2019.

The shuttle timetable is available online on the 141st IPU Assembly website in the transport service section.

Typing pool, photocopying and print-on-demand service

The typing pool, photocopying and print-on-demand service for delegates (ground floor, close to Hall 2/0, Building A) is open from 10 to 17 October. Delegates may request additional copies of all documents posted on the IPU website.

Internet and Wi-Fi access

Free Internet access for delegates will be available from 10 to 17 October, from 8.30 a.m. to 6.30 p.m.; this service is close to the Registration and Information Desk. Wi-Fi access is also available throughout the building, using the following codes: user name **"141IPUSerbia"** and password **"IPUAssembly"**.

Assembly App

The App is available from the App store on iOS devices and Play Store on Android. Search for "Crowdcompass attendeehub". Once downloaded, open the AttendeeHub app and enter the corresponding Assembly session number, i.e. IPU 141 Assembly. Alternatively, the IPU Secretariat will be pleased to send delegates an invitation by e-mail (sas@ipu.org).

The purpose of the App is to facilitate the online consultation of official IPU documents and to enhance delegates' participation in IPU Assemblies. The hard-coded text of the App is available in English, French, German, Portuguese and Spanish. A user manual in English and French is available on the Assembly webpage.

As part of the IPU's ongoing paper smart policy, the feature under the icon "delegates' services" allows delegations to post information, usually contained in printed brochures, on the composition of their delegation to the IPU Assembly. Any delegation that wishes to take advantage of this new service should forward the file in pdf format (not more than 10MB) to sas@ipu.org.

Medical service

A first-aid medical service will be available on the Assembly premises.

The room is opposite the plenary Hall 1 (ground floor), Building A.

There will also be an ambulance on stand-by at the Assembly venue, as well as at all official hotels and social events.

Prayer room

Delegates are informed that there is a prayer room on the premises of the convention centre. The prayer room is next to the Delegation Unit 15/1, first floor, Building A.

No-smoking policy

There is a no-smoking policy in effect in all meeting rooms. Delegates wishing to smoke are invited to use the areas designated for this purpose.

Facilities

Assembly participants will have access to the following services at the Assembly venue:

Restaurants, cafeteria and bars

Building A

Restaurant: Buffet style, all you can eat. Open daily 12.00–19.00.

Bar 1: Variety of drinks, snacks and sandwiches. Open daily 8.00–20.00.

Bar 2: Bar on the second level – media centre: only coffee and soft drinks. Open daily 8.00–20.00.

Small shop “Kiosk”: News-stand and shop offering a variety of soft drinks and snacks. Open daily 8.00–20.00.

Banks

There are two ATM machines in the main lobby of the Sava Centre.

Postal services

Full service post office. Open daily 8.00–20.00.

Rent a car

There are four car rental agencies on the ground floor: Skill, Central, City car and Euro Star.

Travel agency

The tourist organization of Serbia and the tourist organization of Belgrade will be present in the Sava Centre, building A, behind Hall 1 and Hall 2, presenting tourist destinations and offering a variety of excursions in and outside Belgrade, including special sightseeing tours, museums and other points of interest. Open daily 9.00–19.00.

Souvenir shop

There is a big souvenir shop on the ground floor at the media entrance. Open daily 9.00–19.00.

Transport desk

At the information centre in the main lobby.

Hairdressing salon

There are two hairdressing salons on the ground floor, open 9.00–20.00.

Shops and boutiques

There is a selection of shops and boutiques on the ground floor. Open daily 10.00–20.00.

All the services are located on the ground floor, Building A, Sava Centre.

Delegation of the National Assembly of the Republic of Serbia to the 141st IPU Assembly:

- Mr. Vladimir Orlić, Head of Delegation
- Ms. Sandra Božić, Member of the Delegation
- Mr. Žarko Obradović, Member of the Delegation
- Mr. Vladimir Marinković, Deputy Speaker of the National Assembly of the Republic of Serbia, Member of the Delegation
- Ms. Gordana Čomić, Deputy Speaker of the National Assembly of the Republic of Serbia, Member of the Delegation
- Mr. Milorad Mijatović, Member of the Delegation
- Ms. Aleksandra Jerkov, Member of the Delegation
- Ms. Sanda Rašković Ivić, Member of the Delegation
- Ms. Mira Petrović, Member of the Delegation
- Mr. Mladen Grujić, Member of the Delegation
- Ms. Jelena Mijatović, Member of the Delegation
- Ms. Snežana Bogosavljević Bošković, Member of the Delegation

STATUTORY BODIES

Assembly of the IPU

President

The Assembly will elect its President at the opening of its proceedings on Monday, 14 October at 11.00.

Steering Committee

Under Assembly Rule 9, the Steering Committee is composed of the President of the Assembly, the President of the IPU and the Vice-President of the IPU Executive Committee. The Presidents of the Standing Committees may take part in an advisory capacity in the work of the Steering Committee, which is assisted by the IPU Secretary General.

Standing Committee – Peace and International Security

President:	Mr. J.I. Echániz (Spain)
Vice-President:	Mr. S. Rakhmanov (Belarus)
Secretary:	Ms. Laurence Marzal

Standing Committee – Sustainable Development, Finance and Trade

President:	Ms. V. Muzenda Tsitsi (Zimbabwe)
Vice-President:	Ms. W. Bani Mustafa (Jordan)
Secretary:	Ms. Aleksandra Blagojevic

Standing Committee – Democracy and Human Rights

President:	Mr. A.Y. Desai (India)
Vice-President:	Ms. A. Gerken (Netherlands)
Secretary:	Mr. Andy Richardson

Standing Committee – United Nations Affairs

President:	Mr. J.C. Romero (Argentina)
Vice-President:	Ms. S. Al-Hashem (Kuwait)
Secretary:	Ms. Paddy Torsney

Governing Council of the IPU

President:	Ms. G. Cuevas Barron (Mexico)
------------	-------------------------------

Executive Committee

President:	Ms. G. Cuevas Barron (Mexico)
Vice-President:	Mr. K. Kosachev (Russian Federation)

IPU Vice-Presidents:	Mr. A. Lins (Brazil)
	Mr. A. Abdel Aal (Egypt)
	Mr. D. McGuinty (Canada)
	Mr. Nguyen Van Giau (Viet Nam)

Members:	Mr. K. Jalali (Islamic Republic of Iran) Ms. M.I. Oliveira Valente (Angola) Mr. K.M. Lusaka (Kenya) Ms. H. Haukeland Liadal (Norway) Ms. Y. Ferrer Gómez (Cuba) Ms. M. Kiener Nellen (Switzerland) Mr. G. Chen (China) Mr. G. Gali Ngothé (Chad) Mr. M. Grujic (Serbia) Ms. A.D. Mergane Kanouté (Senegal)
Ex officio:	Ms. A. Albasti (United Arab Emirates) First Vice-President of the Bureau of Women MPs Mr. M. Bouva (Suriname) President of the Board of the Forum of Young MPs

Secretariat of the IPU

Secretary General

Mr. Martin Chungong

Executive Office

Mr. Mokhtar Omar, Senior Adviser to the Secretary General

Ms. Sharon Varturk, Executive Assistant

Ms. Clarita Montant, Consultant

Division for Member Parliaments and External Relations

Ms. Anda Filip, Director

Ms. Sally-Anne Sader, Conference Services Officer

Mr. Roberto Rodriguez Valencia, External Relations Officer

Language Services

Mr. Hervé Compagnion, Senior French Reviser

Ms. Sarah Waller, Senior English Reviser

Documents Control Service

Ms. Catherine Bon, Team Leader

Office of the Permanent Observer of the IPU to the United Nations

Ms. Paddy Torsney, Head

Mr. Alessandro Motter, Senior Adviser

Division of Programmes

Ms. Kareen Jabre, Director

Technical Cooperation

Ms. Norah Babic, Programme Manager
Ms. Laurence Marzal, Programme Officer
Mr. Jonathan Lang, Project Officer

International Development

Ms. Aleksandra Blagojevic, Programme Manager
Ms. Isabel Obadiaru, Consultant
Ms. Miriam Sangiorgio, Consultant

Parliamentary Standards Setting and Knowledge Generation

Mr. Andy Richardson, Programme Manager
Ms. Hiroko Yamaguchi, Research and Database Officer
Ms. Kee Young Seo, Research Officer
Ms. Irena Mijanovic, Consultant

Gender Partnership Programme

Ms. Zeina Hilal, Programme Manager
Ms. Mariana Duarte Mützenber, Programme Officer
Ms. Brigitte Filion, Consultant

Youth Participation

Ms. Zeina Hilal, Programme Manager
Mr. Jonathan Lang, Project Officer

Human Rights Programme

Mr. Rogier Huizenga, Programme Manager
Mr. Akiyo Afouda, Programme Officer
Ms. Boutayna Lamharzi, Consultant

Communications Division

Mr. Thomas Fitzsimons, Director
Ms. Suroor Alikhan, Web and Social Media Editor
Mr. Pieyre-Bernard Castelier, Information Systems Officer

Division of Support Services

Ms. Andrée Lorber-Willis, Director
Mr. Ed Cooper, Senior Finance Officer

Documents reproduction service

Mr. Roshid Farzaam, Document Management Assistant

Assembly responsibilities

Assembly

Ms. Anda Filip, Secretary
Ms. Andrée Lorber-Willis
Mr. Ed Cooper
Mr. Roberto Rodriguez Valencia

Governing Council

Mr. Akiyo Afouda
Ms. Sharon Varturk

Executive Committee

Mr. Akiyo Afouda
Ms. Sharon Varturk

Sub-Committee on Finance

Ms. Andrée Lorber-Willis, Secretary
Mr. Ed Cooper

Gender Partnership Group

Ms. Kareen Jabre, Secretary
Ms. Zeina Hilal
Ms. Mariana Duarte Mützenberg

Forum and Bureau of Women Parliamentarians

Ms. Zeina Hilal, Secretary
Ms. Mariana Duarte Mützenberg
Ms. Brigitte Filion

Forum of Young Parliamentarians

Ms. Zeina Hilal, Secretary
Mr. Jonathan Lang
Mr. Roberto Rodriguez Valencia

Committee on the Human Rights of Parliamentarians

Mr. Rogier Huizenga, Secretary
Ms. Boutayna Lamharzi

Committee on Middle East Questions

Mr. Martin Chungong, Secretary
Mr. Mokhtar Omar

Standing Committee – Peace and International Security

Ms. Laurence Marzal, Secretary
Mr. Jonathan Lang

Standing Committee – Sustainable Development, Finance and Trade

Ms. Aleksandra Blagojevic, Secretary
Ms. Isabel Obadiaru

Standing Committee – Democracy and Human Rights

Mr. Andy Richardson, Secretary
Ms. Mariana Duarte Mützenberg

Standing Committee – United Nations Affairs

Ms. Paddy Torsney, Secretary
Mr. Alessandro Motter

Drafting Committee on the Emergency Item
Ms. Norah Babic, Joint Secretary
Ms. Hiroko Yamaguchi, Joint Secretary

Committee to Promote and Respect International Humanitarian Law
Ms. Kareen Jabre, Secretary

Media and Press
Mr. Thomas Fitzsimons, Director
Ms. Suroor Alikhan

Conference Services
Ms. Sally-Anne Sader

Submission and Control of Documents
Ms. Catherine Bon

Language Services
Mr. Hervé Compagnion, Senior French Reviser
Ms. Sarah Waller, Senior English Reviser
Ms. Frances Steinig-Huang, Chief Interpreter, Head: English, French and Spanish teams
Mr. Chawki Rayess, Chief Interpreter, Head of the Arabic team

IT Support
Mr. Pieyre-Bernard Castelier

Document Reproduction and Distribution Service
Mr. Roshid Farzaam

Registration and Information Desk
Ms. Marina Filippin

PRESIDENCY OF THE IPU AND ASSEMBLY SECRETARIAT

	LOCATION	TELEPHONE
President of the Inter-Parliamentary Union Ms. Gabriela Cuevas Barron	Delegation Unit 9	+381(0)11 2206800
President's Secretariat: Ms. Nathalie Michaud-Chiovetta	Delegation Unit 9	+381(0)11 2206801
Secretary General of the Inter-Parliamentary Union Mr. Martin Chungong	Delegation Unit 8	+381(0)11 2206802
Executive Office Senior Adviser, Mr. Mokhtar Omar Executive Assistant, Ms. Sharon Varturk	Delegation Unit 8	+381(0)11 2206803
Directors' Office Ms. Anda Filip, Members and External Relations Ms. Andrée Lorber-Willis, Support Services Ms. Kareen Jabre, Programmes Mr. Thomas Fitzsimons, Communications	Delegation Unit 7	+381(0)11 2206806
Communications Mr. Thomas Fitzsimons, Director Ms. Suroor Alikhan, Web and Social Media	Delegation Unit 7	+381(0)11 2206807
French Translation Mr. Hervé Compagnion	IPU Secretariat Hall 6/1	+381(0)11 2206808
English Editing and Translation Ms. Sarah Waller	IPU Secretariat Hall 6/1	+381(0)11 2206809
Documents Control service Team Leader, Ms. Catherine Bon	IPU Secretariat Hall 6/1	+381(0)11 2206810
Distribution of Documents Officer-in-charge, Mr. Roshid Farzaam	Hall 3/0 Foyer	+381(0)11 2206811
Registration and Information Desk Ms. Marina Filippin	Sava Centre lobby	+381(0)11 2206812
Typing pool, Photocopying and Print-on-demand Service for delegates	Close to Hall 2/0	+381(0)11 2206813
President of the ASGP Mr. Philippe Schwab	Japanese Lounge (first floor)	+381(0)11 2206814
Joint Secretaries of the ASGP Ms. Rhiannon Hollis Ms. Perrine Preuvot	Japanese Lounge (first floor)	381(0)11 2206815

ASSOCIATION OF SECRETARIES GENERAL OF PARLIAMENTS (ASGP)

Timetable

Sunday, 13 October 2019

- 9.00 Excursion (SC, B entrance)
Monastery Krusedol, Sremski Karlovci (with peace chapel), visit to winery with tasting and snack, Novi Sad (panoramic sightseeing), return to BG

Monday, 14 October 2019

- 9.30 Executive Committee
Japanese Lounge (first floor)
- 11.00 Plenary sitting
Hall 2/0
- 14.30 Plenary sitting
Hall 2/0

Tuesday, 15 October 2019

- 9.30 Executive Committee
Japanese Lounge (first floor)
- 10.30 Plenary sitting
Hall 2/0
- 14.30 Plenary sitting
Hall 2/0

Wednesday, 16 October 2019

- 9.30 Executive Committee
Japanese Lounge (first floor)
- 10.30 Plenary sitting
Hall 2/0
- 14.30 Plenary sitting
Hall 2/0
- 18.00 Visit to the National Assembly of the Republic of Serbia

Governing bodies of the ASGP

Executive Committee

President: Mr. Philippe Schwab (Switzerland)

Vice-Presidents: Mr. José Manuel Araújo (Portugal)
Mr. Najib El Khadi (Morocco)

Members: Mr. Allam Ali Jaafar Al-Kandari (Kuwait)
Ms. Lydia Kandetu (Namibia)
Ms. Jane Lubowe Kibirige (Uganda)
Mr. Givi Mikanadze (Georgia)
Mr. José Pedro Montero (Uruguay)
Mr. Christophe Pallez (France)
Mr. Charles Robert (Canada)
Mr. Desh Deepak Verma (India)

Secretariat

Ms. Rhiannon Hollis (United Kingdom)
Ms. Perrine Preuvot (France)

Additional Information

EXCURSIONS

Excursions outside Belgrade

All participants have a choice of two complementary excursions outside Belgrade for the following days:

12 October 2019

- Smederevo, Viminacium and Golubac, 10.00–17.30
- Monasteries of Fruska Gora, 10.00–16.45

13 October 2019

- Topola and Oplenac, 10.00–15.45
- Novi Sad and Sremski Karlovci, 10.00–17.30

18 October 2019

- Smederevo, Viminacium and Golubac, 10.00–17.30
- Novi Sad and Sremski Karlovci, 10.00–17.30

Please complete the form and send it to office@serbiaexcursions.com no later than 1 October 2019.

For any additional questions, please call: +381 11 328 1918.

Excursions in Belgrade

Bus tours

A complementary Belgrade sightseeing tour will be organized once per day, from 13 October to 18 October. **Departure in front of the Sava Centre, at 13.00, duration approximately two hours.**

Boat tours

A complementary cruise on the Danube and Sava Rivers will be organized once per day, from 13 October to 17 October. **Departure in front of the Sava Centre at 13.00, duration approximately two hours.**

During the 141st IPU Assembly, the tourist organization of Serbia (<http://www.serbia.travel/home.779.html>) and the tourist organization of Belgrade (www.tob.rs/en) will be on-site in the Sava Centre and offering an imposing array of excursions in and outside of Belgrade at preferential rates.

ASSEMBLY VENUES FLOOR PLANS

Ground floor

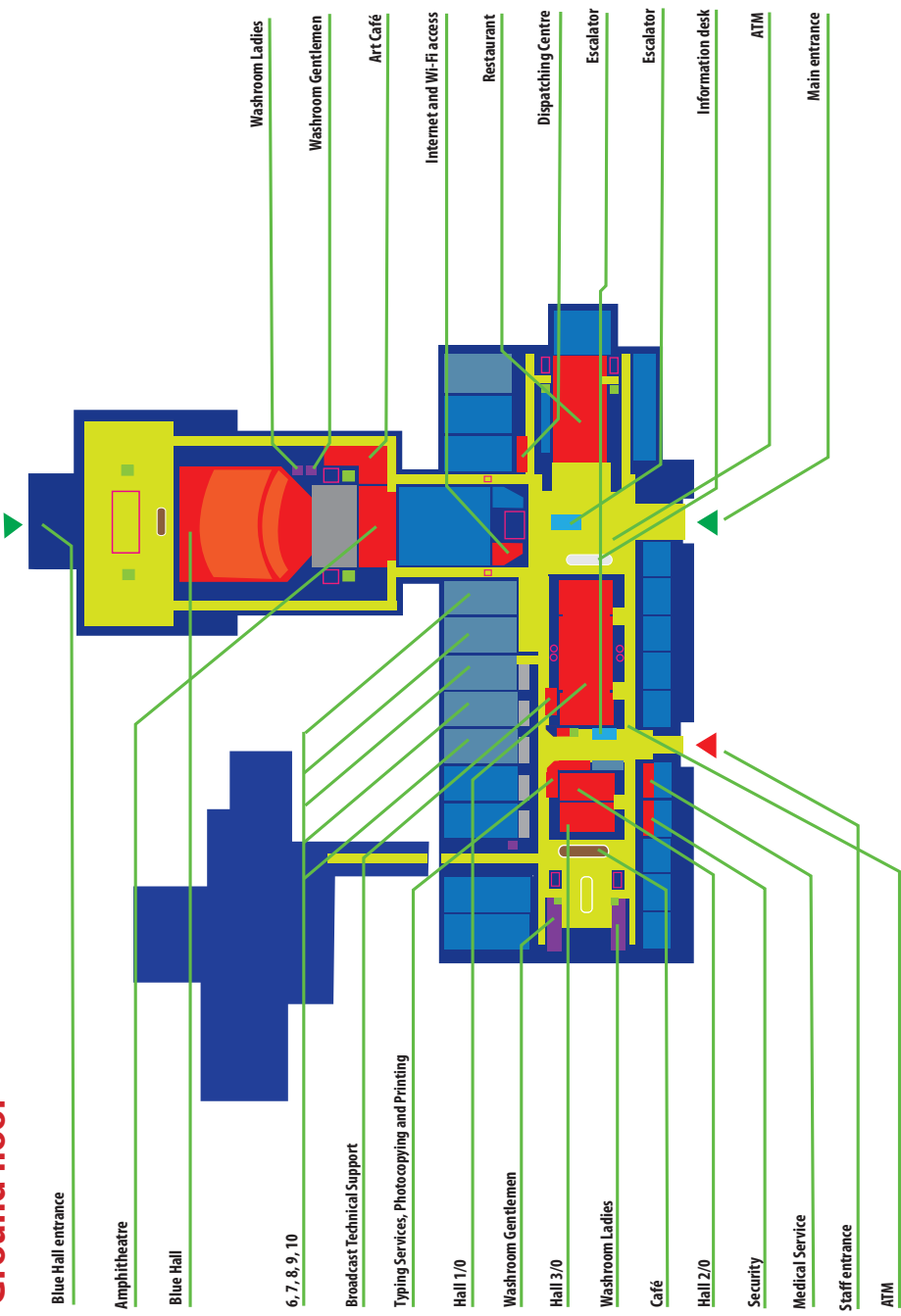

Blue Hall entrance

Amphitheatre

Blue Hall

6, 7, 8, 9, 10

Broadcast Technical Support

Typing Services, Photocopying and Printing

Hall 1/0

Washroom Gentlemen

Hall 3/0

Washroom Ladies

Café

Hall 2/0

Security

Medical Service

Staff entrance

ATM

Washroom Ladies

Washroom Gentlemen

Art Café

Internet and Wi-Fi access

Restaurant

Dispatching Centre

Escalator

Escalator

Information desk

ATM

Main entrance

First floor

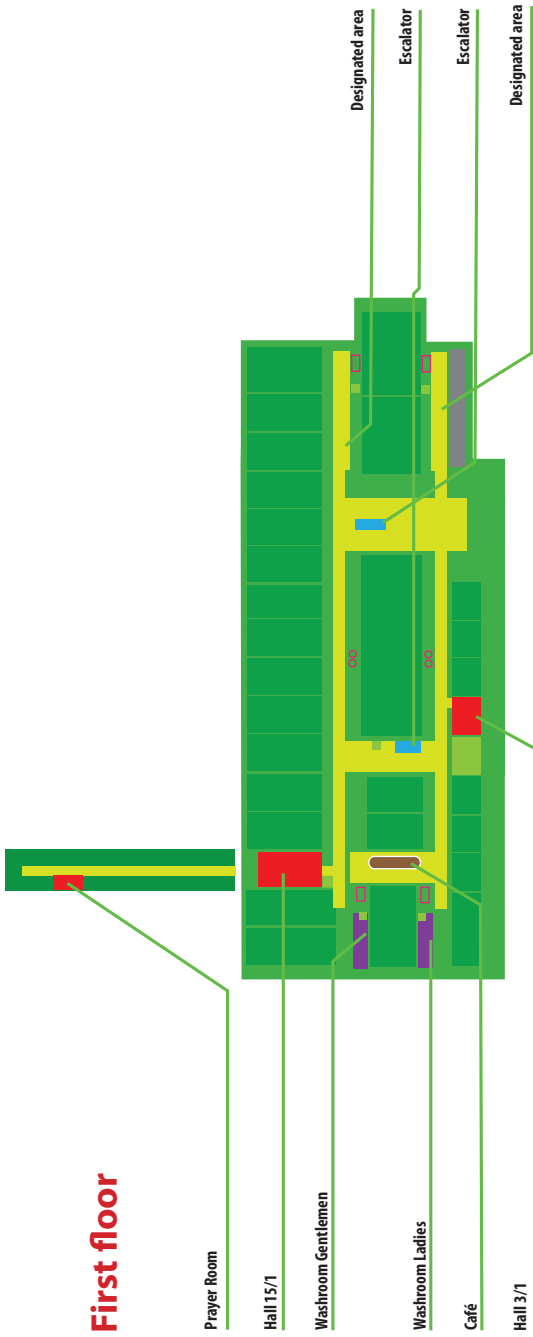

Second floor

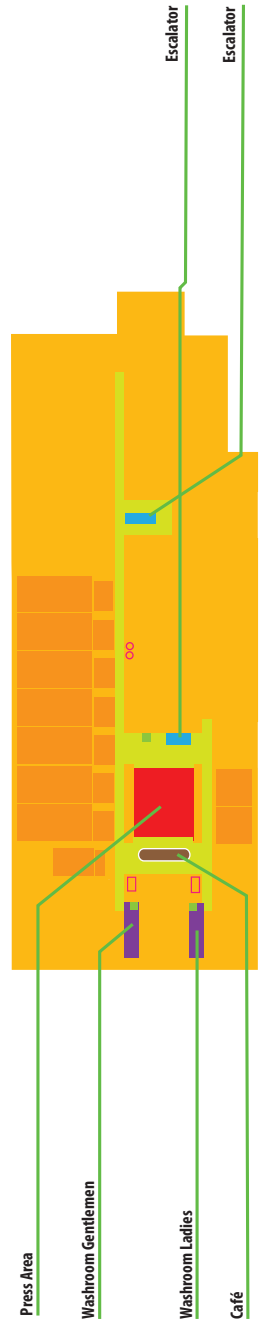

LIST OF OFFICIAL ASSEMBLY HOTELS



SQUARE NINE 5*
dina.veljovic@squarenine.rs
 Studentski trg 9, Belgrade
 Phone: +381 11 33 33 500
 +381 11 33 33 533
 Mob: +381 60 0 322 388



MOSKVA 4*
sales@hotelmoskva.rs
 Terazije 20, 11 000 Beograd
 Tel: +381 11 36 42 000
 Fax: +381 11 26 88 389

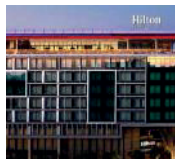

HILTON Belgrade 4*
marija.marinkovic@hilton.com
 Kralja Milana 35, Belgrade
 +381-11-7555700
 FAX: +381-11-7555701



PALACE 4*
 Topličin Venac 23, Belgrade
office@palacehotel.rs
 +381 11 218 5585
 +381 11 218 448

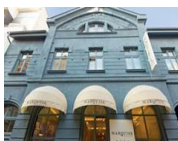

Hotel MARQISE 4*
info@marqisehotel.rs
 Phone: +381 69 1400211



SLAVIJA GARNI 3*
sales@slavijahotel.com
 Svetog Save 2, Belgrade
 Phone: +381 11 3084800

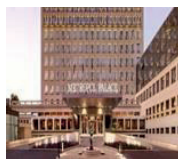

METROPOL PALACE 5*
kruna.pavlica@metropolpalace.com
 Bulevar Kralja Aleksandra 69,
 Belgrade
 Phone: +381 11 3333100

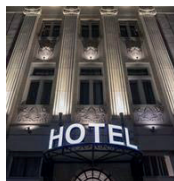

SAINT TEN 5*
reservations@saintten.com
 Svetog Save 10, Belgrade
 info@saintten.com
 Phone: +381 11 411 66 33



RADISSON COLLECTION 4*
reservations.belgrade@radissoncollection.com
 Bulevar Vojvode Mišića 15,
 Belgrade



MERCURE BELGRADE EXCELSIOR 4*
hb1e1-sl@accor.com
 Kneza Miloša 5, Belgrade
 Tel: (+381)11/3231381

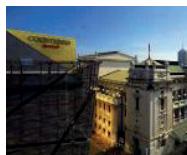

MARRIOTT COURTYARD 4*
danijela.korolija@marriott.com
 Vase Čarapića 2-4, Belgrade
 +381 11 4003000



MAJESTIC 4*
office@majestic.rs
 Obilićev venac 28, Belgrade
 Phone: +381 11 3285777



PARK 3*
tamara.obradovic@hotelparkbeograd.rs
 Njegoševa 2/a, Belgrade
 +381 11 414 68 00



CROWN PLAZA 4*
nemanja.mihajlovic@ihg.com
New Belgrade
Vladimira Popovica 10,
Tel. +381-11-2204004



HYATT REGENCY 5*
belgrade.regency@hyatt.com
Milentija Popovica 5, New
Belgrade
Tel: +381 11 301 1234



FALKENSTEINER 4*
rezervacije.beograd@falkensteiner.com
Bulevar Mihaila Pupina 10K
New Belgrade
+381 11 225 0000



IN Hotel 4*
frontoffice@inhotel-belgrade.rs
Bulevar Zorana Djindjica 58,
New Belgrade
+381 11 310 53 00



Hotel ADMIRAL ARENA 4*
info@admiralhotelarena.rs
Phone: +381 11 4116611



HOLIDAY INN 4*
rezervacije@hibelgrade.rs
Španskih Boraca 74, New
Belgrade
1 888 HOLIDAY



TULIP INN PUTNIK 3*
ozuvic@tulipinnputnikbelgrade.com
Palmira Toljatija 9, New Belgrade
+33 1 70 98 61 18
+381 11 2259999

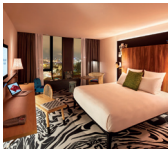

MAMA SHELTER BELGRADE
belgrade@mamashelter.com

Kneza Mihaila 54A,
Beograd 11000, Serbia
T +381 11 3333 020 / M
+381 64 8500 340

LIST OF EMBASSIES AND CONSULATES IN BELGRADE

No.	Country	Name of embassy	Tel. no.	Fax	Country code	E-mail
	ALBANIA	EMBASSY OF THE REPUBLIC OF ALBANIA	+3813066-642	+3812665-439	+355	embassy.belgrade@mfa.gov.al
	ALGERIA	EMBASSY OF THE PEOPLE'S DEMOCRATIC REPUBLIC OF ALGERIA	+3813671-211; +3813671-213	+3812668-200	+234	ambalgerie-serbie@eunet.rs www.ambalgerie.rs
	ANGOLA	EMBASSY OF THE REPUBLIC OF ANGOLA	+3812666-457, +3813672-150	+3812660-729	+244	ambasada.angole@sbb.rs www.angola.embassy.org.rs
	ARGENTINA	EMBASSY OF THE ARGENTINE REPUBLIC	+3812623-751; +3812623-569; +3812621-550	2622-630	+54	eserb@mtrecic.gov.ar
	AUSTRALIA	EMBASSY OF THE COMMONWEALTH OF AUSTRALIA	+3813303-400	+3813303-409	+61	belgrade.embassy@dfat.gov.au
	AUSTRIA	EMBASSY OF THE REPUBLIC OF AUSTRIA	+3813336-500	+3812635-606	+43	belgrad-ob@bmeia.gvat
	AZERBAIJAN	EMBASSY OF THE REPUBLIC OF AZERBAIJAN	+3813515-101, +3813515-102	+3813515-103	+994	belgrade@mission.mfa.gov.az
	BELARUS	EMBASSY OF THE REPUBLIC OF BELARUS	+3813616-938	+3813616-836	+375	serbia@mfa.gov.by
	BELGIUM	EMBASSY OF THE KINGDOM OF BELGIUM	+3813230-018; +3813247-587	+3813244-394	+32	belgrade@diplobel.fed.be
	BOSNIA AND HERZEGOVINA	EMBASSY OF BOSNIA AND HERZEGOVINA	+3813241-095, +3813241-170	+3813241-057	+387	bihambasada@sbb.rs

	BRAZIL	EMBASSY OF THE FEDERATIVE REPUBLIC OF BRAZIL	+3813239-781	+3813230-653	+55	brasemb.belgrado@itamraty.gov.br
	BULGARIA	EMBASSY OF THE REPUBLIC OF BULGARIA	+3813613-980, +3813613-990, +3813610-644	+3813620-116	+359	embassy.belgrade@mfa.bg
	CANADA	EMBASSY OF CANADA	+3813063-000	+3813063-042, +3813063-035	+1	bgrad@international.lgc.ca
	CHINA	EMBASSY OF THE PEOPLE'S REPUBLIC OF CHINA	+3812067-934	+3813695-057, +3813066-001	+86	http://rs.chineseembassy.org
	CROATIA	EMBASSY OF THE REPUBLIC OF CROATIA	+3813679-150; +3813679-151	+3813610-032	+385	croebg@mvep.hr
	CUBA	EMBASSY OF THE REPUBLIC OF CUBA	+3813692-441, +3813692-689	+38133-4323	+53	recepcion@ambasadakube.org.rs
	CYPRUS	EMBASSY OF THE REPUBLIC OF CYPRUS	+3813620-002	+3813621-122	+357	cypriusembassybelgrade@sbb.rs
	CZECH REPUBLIC	EMBASSY OF THE CZECH REPUBLIC	+3813336-200	+3813236-448	+420	belgrade@embassy.mzv.cz
	DEMOCRATIC REPUBLIC OF THE CONGO	EMBASSY OF THE DEMOCRATIC REPUBLIC OF THE CONGO	+3813446-431		+243	rd.congobelgrade@gmail.com
	DENMARK	EMBASSY OF THE KINGDOM OF DENMARK	+3813679-500, +3813679-503	+3814060-500	+45	begamb@um.dk
	EGYPT	EMBASSY OF THE ARAB REPUBLIC OF EGYPT	+3812650-585, +3812652-036	+3812651-225	+20	egemb@sbb.rs
	EUROPEAN UNION	DELEGATION OF THE EUROPEAN UNION	+3813083-200	+3813083-201		delegation-serbia@eeas.europa.eu
	FINLAND	EMBASSY OF THE REPUBLIC OF FINLAND	+3813065-400	+3813065-375	+358	sanomateo@formin.fi
	FRANCE	EMBASSY OF THE FRENCH REPUBLIC	+3813023-500	+3813023-510	+33	service-presse.belgrade-amba@diplomatie.gouv.fr
	GERMANY	EMBASSY OF THE FEDERAL REPUBLIC OF GERMANY	+3813064-300	+3813064-303	+49	info@belg.diplode
	GREECE	EMBASSY OF THE HELLENIC REPUBLIC	+3813226-523	+3813344-746	+30	gremb.bel@mfa.gr
	GUINEA	EMBASSY OF THE REPUBLIC OF GUINEA	+3813444-840; +3812451-391	+3813444-870	+224	ambaguineebelgrade@eunet.rs
	HUNGARY	EMBASSY OF HUNGARY	+3812440-472, +3812447-039,	+3813441-876	+36	mission.blg@mfa.gov.hu
	INDIA	EMBASSY OF THE REPUBLIC OF INDIA	+3812667-990, +3812666-520	+3813674-209	+91	indemb@eunet.rs

	INDONESIA	EMBASSY OF THE REPUBLIC OF INDONESIA	+3813635-666	+3813672-984	+62	kbri.beograd@eunet.rs
	IRAN (ISLAMIC REPUBLIC OF)	EMBASSY OF THE ISLAMIC REPUBLIC OF IRAN	+3813674-360	+3813674-363	+98	iranemb.beg@mfa.gov.ir
	IRAQ	EMBASSY OF THE REPUBLIC OF IRAQ	+3812647-027	+3812668-068	+964	iraqembassybg@yahoo.com
	ISRAEL	EMBASSY OF THE STATE OF ISRAEL	+3813643-500	+3813643-555	+972	info@belgrade.mfa.gov.il
	ITALY	EMBASSY OF THE ITALIAN REPUBLIC	+3813066-100	+3813249-413	+39	segreteria.belgrado@esteri.it
	JAPAN	EMBASSY OF JAPAN	+3813012-800	+3817118-258	+81	protocol@s1.mofa.go.jp
	KAZAKHSTAN	OFFICE OF THE EMBASSY OF THE REPUBLIC OF KAZAKHSTAN IN BUDAPEST	+381362-9194		+7	kazserbia@mail.ru
	KUWAIT	EMBASSY OF THE STATE OF KUWAIT	+3812661-417	+3812668-462	+965	kuwaitembassybg.ome@gmail.com
	LEBANON	EMBASSY OF THE REPUBLIC OF LEBANON	+3813675-153; +3813675-154	+3813675-156	+961	ambaleb@sbb.rs
	LIBYA	EMBASSY OF LIBYA	+3812663-445; +3812668-253	+3813670-805	+218	lbyaamb@open.telekom.rs
	MALAYSIA	EMBASSY OF MALAYSIA	+3812662-736, +3812662-746	+3813679-080	+60	mwbelgrade@kln.gov.my
	MEXICO	EMBASSY OF THE UNITED MEXICAN STATES	+3813674-171		+52	embs Serbia@sre.gob.mx
	MONTENEGRO	EMBASSY OF MONTENEGRO	+3812662-300	+3817702-300	+382	emb.belgrade@mfa.gov.me
	MOROCCO	EMBASSY OF THE KINGDOM OF MOROCCO	+3813690-288; +3813691-866	+3813690-499	+212	midi@ambasada-maroka.org.rs
	MYANMAR	EMBASSY OF THE REPUBLIC OF THE UNION OF MYANMAR	+3813617-165; +3813619-114	+3813614-968	+95	myanbel@sezampro.rs
	NETHERLANDS	EMBASSY OF THE KINGDOM OF THE NETHERLANDS	+3812023-900	+3812023-999	+31	bel@minbuza.nl
	NORTH MACEDONIA	EMBASSY OF THE REPUBLIC OF NORTH MACEDONIA	+3813284-924	+3813285-076	+389	belgrade@mfa.gov.mk
	NORWAY	EMBASSY OF THE KINGDOM OF NORWAY	+3813208-000	+3813208-001	+47	emb.belgrade@mfa.no
	PAKISTAN	EMBASSY OF THE ISLAMIC REPUBLIC OF PAKISTAN	+3812661-676	+3812661-667	+92	parepbelgrade@mofa.gov.pk
	PALESTINE	EMBASSY OF PALESTINE	+3813671-407	+3813671-336	+970	office@embassyofpalestine.rs

	POLAND	EMBASSY OF THE REPUBLIC OF POLAND	+3812065-301, +3812065-322	+3813617-576	+48	belgrad.amb.sekretariat@msz.gov.pl
	PORTUGAL	EMBASSY OF THE PORTUGUESE REPUBLIC	+3812662-894, +3812662-897	+3812647-800	+351	portamb@verat.net
	QATAR	EMBASSY OF THE STATE OF QATAR	+381635-6666	+381635-6661	+974	sec.belgrade@mofa.gov.qa
	REPUBLIC OF KOREA	EMBASSY OF THE REPUBLIC OF KOREA	+3813674-225	+3813674-229	+82	koreaemb.rs@mofa.go.kr
	ROMANIA	EMBASSY OF ROMANIA	+3813675-772/4	+3813675-771	+40	belgrad@mae.ro
	RUSSIAN FEDERATION	EMBASSY OF THE RUSSIAN FEDERATION	+3813611-323, +3813611-090,	3611-900	+7	info@ambarusk.rs
	SLOVAKIA	EMBASSY OF THE SLOVAK REPUBLIC	+3812223-801	+3812223-820	+386	emb.beograd@mzv.sk
	SLOVENIA	EMBASSY OF THE REPUBLIC OF SLOVENIA	+3813038-476	+3813288-657	+386	vbq@gov.si
	SPAIN	EMBASSY OF THE KINGDOM OF SPAIN	+3813440-231	+3813444-203	+34	emb.belgrado@maec.es
	SWEDEN	EMBASSY OF THE KINGDOM OF SWEDEN	+3812069-200	+3812069-250	+46	ambassaden.belgrad@gov.se
	SWITZERLAND	EMBASSY OF THE SWISS CONFEDERATION	+3813065-820, +3813065-825	+3812657-253, +3813065-815	+41	bel.vertretung@eda.admin.ch
	SYRIAN ARAB REPUBLIC	EMBASSY OF THE SYRIAN ARAB REPUBLIC	+3812666-124; +3812666-125,	+3812660-221	+963	ambasada.sirije@open.telekom.rs
	TUNISIA	EMBASSY OF THE TUNISIAN REPUBLIC	+3813690-194	+3812651-848	+216	at.belgrade@sbb.rs
	TURKEY	EMBASSY OF THE REPUBLIC OF TURKEY	+3813332-400	+3813332-433	+90	embassy.belgrade@mfa.gov.tr
	UKRAINE	EMBASSY OF UKRAINE	+3813672-411; +3813672-412	+3813672-413	+380	emb_rs@mfa.gov.ua
	UNITED ARAB EMIRATES	EMBASSY OF THE UNITED ARAB EMIRATES	+3814020-500	+3814020-501	+971	BelgradeEMB@mofaic.gov.ae
	UNITED KINGDOM	EMBASSY OF THE UNITED KINGDOM OF GREAT BRITAIN AND NORTHERN IRELAND	+3813060-900	+3813061-070	+44	belgrade.man@fco.gov.uk
	VENEZUELA (BOLIVARIAN REPUBLIC OF)	EMBASSY OF THE BOLIVARIAN REPUBLIC OF VENEZUELA	+3812668-384	+3812669-233	+58	embve.besrb@mppre.gob.ve